

// Nouveau : Une porte sectionnelle en aluminium pour une façade exclusive



Portes sectionnelles de garage

Plus de confort et de sécurité au quotidien







Caractéristiques de qualité Hörmann	4
Avantages de construction	6
Portes sectionnelles automatiques	8
Exclusivité Hörmann	10
Rénovation	12
Portes en acier à simple et double paroi	14
Portes design en acier	30
Portes personnalisées	32
Portes en bois	34
Portes design en bois	36
Aperçu des motifs	38
Couleurs	42
Exécutions	44
Vitrages	46
Poignées, serrures	48
Portillons indépendants	50
Portillons incorporés	52
Motorisations	54
Accessoires de motorisation	56
Caractéristiques de sécurité	60
Caractéristiques de performance	62
Dimensions de porte et de montage	64
Aperçu de la gamme de portes	70

Pour plus d'informations au sujet des portes sectionnelles de garage et pour découvrir les autres produits de qualité Hörmann : www.hoermann.com

Certaines des portes illustrées sont équipées d'accessoires spéciaux et ne correspondent donc pas toujours à l'exécution standard.

Pour des raisons techniques d'imprimerie, les teintes et les surfaces représentées n'ont pas de caractère contractuel.

Droits d'auteur réservés. Reproduction même partielle uniquement avec notre autorisation. Changements de construction réservés.

Photos : Hörmann, K. Ortmeier

"Un nom se forge par le travail"

August Hörmann, fondateur de la société, 1886–1944



Un nom, une promesse

Vous pouvez faire confiance à la qualité Hörmann

Conformément à la volonté de son fondateur, la marque Hörmann constitue aujourd'hui une véritable promesse de qualité. Forte de plus de 50 années d'expérience dans la construction de portes et de quelque 13 millions de portes vendues, l'entreprise familiale est devenue leader du marché et numéro un européen. Autant dire qu'une porte sectionnelle Hörmann vous offre de sérieuses garanties.

Un seul partenaire et aucun compromis sur la qualité

Made in Germany

Tous les composants des portes et motorisations sont conçus et produits au sein d'Hörmann même. Nos collaborateurs hautement qualifiés travaillent d'arrache-pied à la mise au point de nouveaux produits, d'évolutions permanentes et d'améliorations de détails. Des tests longue durée en conditions réelles permettent la réalisation de produits de série irréprochables offrant la qualité Hörmann.

Qualité certifiée

Chez Hörmann, les portes et les motorisations sont parfaitement assorties. Pour votre sécurité, elles sont contrôlées et certifiées par des instituts indépendants agréés. Elles sont manufacturées selon le système de contrôle de qualité DIN ISO 9001 et satisfont à toutes les exigences de la norme européenne 13241-1. Le thème de la sécurité est abordé plus en détail aux pages 58-59.

Dans le respect de l'environnement

Hörmann utilise des procédés de fabrication écologiques, et ce non seulement pour l'injection de mousse 100 % sans C.F.C., mais aussi pour le revêtement de couleur de ses portes. L'installation ultramoderne d'épuration régénératrice de l'air permet de réduire de manière drastique les besoins en énergie.



Des performances qui durent

Grâce à d'excellentes solutions techniques et à une assurance de qualité sans compromis, Hörmann est en mesure de vous offrir 10 ans de garantie sur toutes les portes sectionnelles et 5 ans sur les motorisations Hörmann.



* Vous retrouverez les conditions de garantie en détail sur : www.hoermann.com



Profitez de nombreux avantages

Les portes sectionnelles s'adaptent partout et permettent de gagner de la place

Une porte sectionnelle se caractérise par de nombreux détails. Pour résumer, elles offrent quotidiennement plusieurs avantages pratiques : vous pouvez entrer plus facilement dans votre garage et vous avez plus de place devant et derrière la porte. Pourquoi vous priver de ce confort ?

Une porte sectionnelle Hörmann s'adapte partout et vous laisse beaucoup de liberté

Permet de gagner de la place

Les portes sectionnelles s'ouvrent verticalement et se glissent sous le plafond pour économiser de la place. Grâce à ce principe de construction, elles offrent une place maximale dans et devant le garage.

Flexible lors du montage

La forme de l'ouverture du garage n'a aucune importance. Qu'elle soit rectangulaire, en biais, à arc bombé ou en plein cintre, vous trouverez toujours une porte sectionnelle Hörmann adaptée.

Passage plus large

La largeur de passage suffisante vous permet d'entrer et de sortir beaucoup plus facilement du garage. Un avantage décisif pour les vans, véhicules tout-terrain et autres voitures de grande taille.

Joints périphériques

A élasticité durable et résistants aux intempéries, les joints montés sur les quatre côtés des portes sectionnelles Hörmann vous protègent du vent et de la pluie. De plus, un joint de sol profilé à grand volume compense les petites irrégularités.

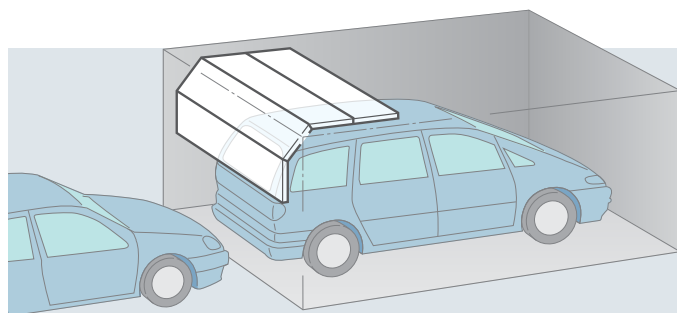

Cela passait tout juste avec une ancienne porte basculante (à gauche). Une porte sectionnelle offre une largeur de passage jusqu'à 14 cm plus grande, ce qui facilite considérablement le passage des voitures modernes plus encombrantes.

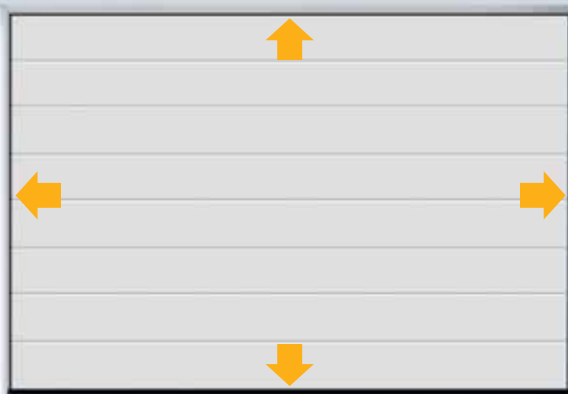

Une fermeture parfaite sur tout le pourtour grâce à des joints résistants aux intempéries

Les portes sectionnelles automatiques Hörmann sont contrôlées et certifiées par le TÜV selon la directive TTZ «Sécurité anti-intrusion pour portes de garage».

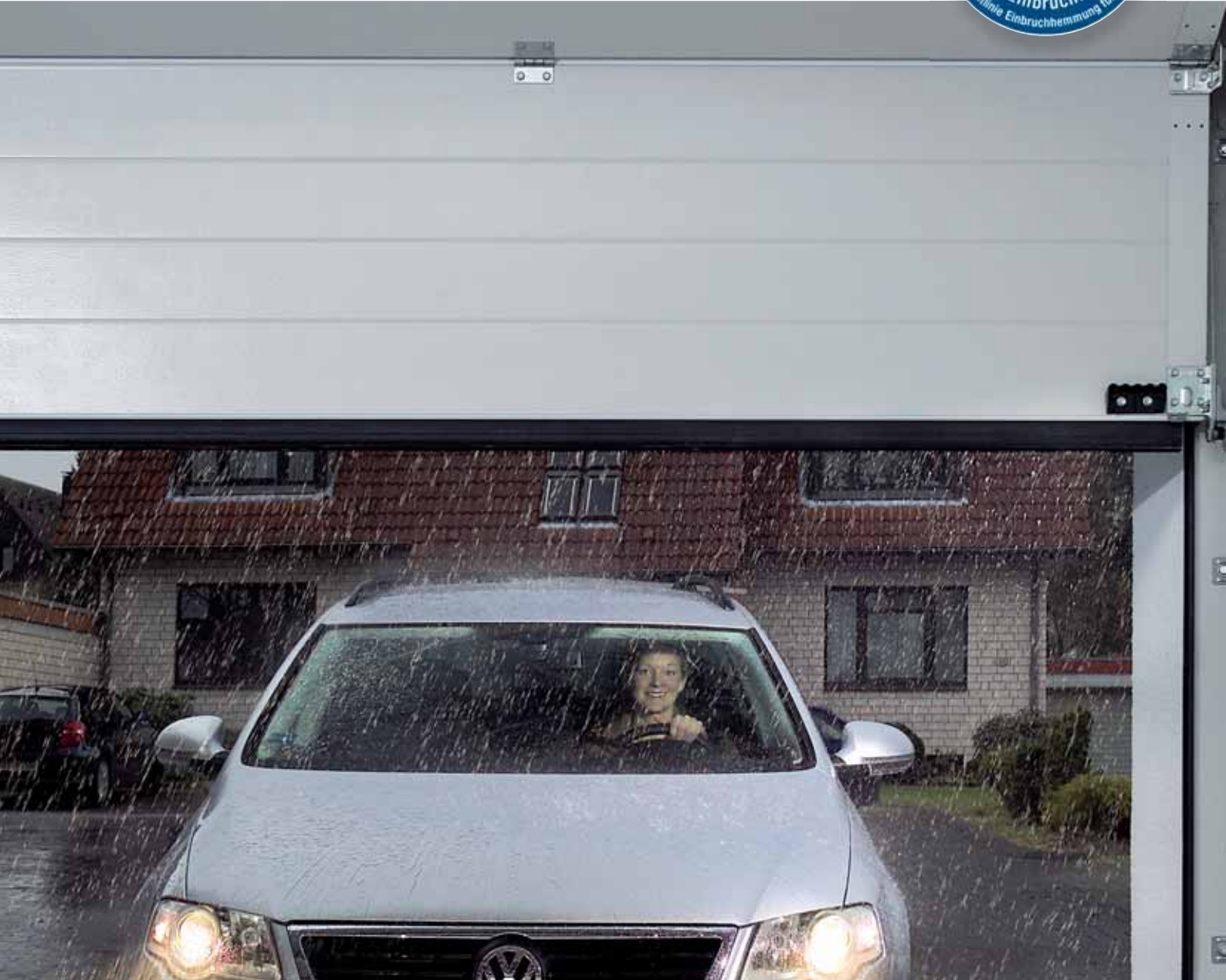

Plus de confort, c'est automatique

Avec les portes de garage et motorisations Hörmann

Dès la première fois que vous entrerez dans votre garage sans devoir descendre de voiture pour ouvrir la porte quand il fait noir et qu'il pleut, vous vous direz que vous avez vraiment bien fait d'opter pour plus de confort et de sécurité. Découvrez cet avantage et bien d'autres, comme le verrouillage automatique offert en exclusivité par Hörmann.

**Rapide, sans entretien
et automatiquement sûre**

**Exclusivement
chez Hörmann**

Une sécurité apaisante

Avec une porte sectionnelle automatique Hörmann, les individus indésirables n'ont pas la moindre chance. Lorsque la porte de garage est fermée, la sécurité antirelevage s'encliquète automatiquement dans la butée du rail de guidage. La porte est alors verrouillée et protégée contre tout relevage. Ce verrouillage de porte fonctionne de façon totalement mécanique et reste donc efficace même en cas de coupure de courant, ce qui n'est pas le cas des motorisations concurrentes.



Plus rapidement au garage

La vitesse d'ouverture jusqu'à 50% plus rapide d'une motorisation SupraMatic allié à une porte sectionnelle Hörmann vous évite tout stress inutile et réduit le risque d'accident, en particulier dans les rues à forte densité de circulation. Comparez la vitesse d'ouverture de la motorisation SupraMatic aux motorisations classiques.

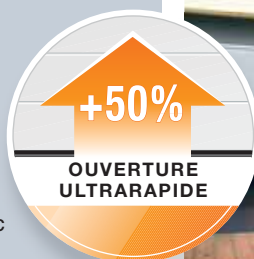

Confort d'utilisation individuel

Pour vous permettre de commander à tout moment confortablement et simplement votre porte sectionnelle de garage, Hörmann vous propose des accessoires mobiles et fixes de qualité pour toutes les configurations de montage. La gamme s'étend du micro-émetteur jusqu'au clavier à code et au scanner digital en passant par des solutions spéciales comme la batterie de secours. Voir pages 56-59.



Plus de confort avec io-homecontrol®, le système qui vous répond

La LED de statut sur l'émetteur de la motorisation SupraMatic P io vous indique à tout moment si votre porte de garage est effectivement fermée. Un petit plus en matière de confort et de sécurité surtout lorsque vous ne pouvez pas voir votre porte de garage depuis la maison.



L'émetteur HSD 2 design de Hörmann séduit par son boîtier métallique haut de gamme et ses lignes exclusives. Primé d'un **reddot design award**, il ne passera pas inaperçu sur votre porte-clés.



Ce qu'il y a de mieux pour vous à la maison

Le leader du marché innove continuellement

Constructeur de portes depuis plus de 50 ans, Hörmann peut se targuer d'offrir des produits en constante amélioration. Cette importante tâche incombe à la division développement et fabrication de Hörmann : elle n'a de cesse de parfaire l'esthétique, la durée de vie et la sécurité des portes. A vous de profiter de ce savoir-faire et des innovations que vous n'obtenez que chez Hörmann.

Une division précise

Hörmann vous propose des portes de garage et portillons indépendants avec des répartitions de rainures et de cassettes uniformes parfaitement alignées. Les transitions entre les panneaux sont réalisées avec précision et réparties uniformément sur toute la hauteur de la porte. Une preuve supplémentaire de la qualité de fabrication irréprochable des éléments de porte Hörmann.

Une impression d'ensemble harmonieuse

L'impression d'ensemble harmonieuse d'une porte est le fruit d'innombrables petits détails. On citera par exemple les montants latéraux assortis de série aux portes sectionnelles à surface Woodgrain Hörmann. Pour les portes de couleur et portes à surface Silkgrain, Decograin ou Micrograin des revêtements de cadre dormant assortis à la structure et à la couleur du tablier de la porte sont disponibles en option. Chez Hörmann, le faux-linteau est toujours assorti à la porte offrant ainsi un résultat d'ensemble harmonieux.

Protection longue durée contre les intempéries

Le pied de cadre dormant en matière synthétique de 4 cm protège durablement votre porte de la corrosion et – contrairement aux solutions de la concurrence – de l'eau susceptible de s'accumuler dans cette zone. Le pied de cadre dormant enveloppe complètement le cadre dormant dans la zone sujette à la corrosion. C'est la seule protection longue durée efficace. Le pied de cadre dormant offre en outre une transition élégante avec le joint de sol de la porte.

Plus d'informations à ce sujet à la page 63.



Portillon incorporé sans seuil

Un portillon incorporé est très pratique. Il vous permet d'accéder à tout ce qui est présent dans le garage sans devoir ouvrir complètement la porte : outils de jardin, vélos, etc. En outre, afin de vous éviter de devoir soulever votre vélo ou votre brouette, les portillons incorporés Hörmann sont disponibles en exécution sans seuil. Le profil de seuil en inox extrêmement plat choisi par Hörmann (10 mm en son centre et à peine 5 mm sur les bords aplatis) évite les risques de trébuchement et facilite le passage des véhicules à roues. Plus d'informations à ce sujet aux pages 52-53.



Résistance exceptionnelle aux éraflures

Avec le nouveau vitrage synthétique DURATEC, les portes sectionnelles Hörmann résistent formidablement aux éraflures et conservent durablement leur transparence, même après de multiples nettoyages et exposition à des contraintes élevées. Voir aux pages 46-47.



CONSEIL : Vous pouvez facilement vérifier sur Internet si votre ancienne porte de garage répond toujours aux critères de sécurité actuels : www.hoermann.com



L'occasion rêvée de rénover !

Les dimensions standards constituent la solution idéale

De nombreuses maisons se distinguent par leur charme ancestral. Les portes de garage modernes, elles, séduisent par leur confort, leur sécurité et leur élégance.

Un beau jour, il est temps de changer votre porte de garage.

Pour cela, Hörmann est le partenaire tout indiqué puisqu'il offre des dimensions standards abordables spécialement conçues pour la rénovation.

Qui rénove avec Hörmann, profite d'emblée de tous les avantages

Rénover avec les dimensions standards abordables et rapidement disponibles

Hörmann propose de nombreuses dimensions standards se substituant précisément aux portes basculantes à remplacer. Ces dimensions standards vous permettent de réaliser une réelle économie et d'obtenir plus rapidement votre nouvelle porte sectionnelle. Chez Hörmann, la plupart des dimensions de rénovation sont en effet disponibles en stock. Pour les cas rares, Hörmann vous livre bien entendu aussi la dimension hors-standard que vous recherchez à un prix intéressant.

Ancrage spécial pour faciliter le montage

L'ancrage spécial constitue la solution pour les situations de montage problématiques. Sa construction flexible permet par exemple de compenser les inégalités présentes sur les murs, facilite l'encastrement de la porte dans l'ouverture grâce à un montage latéral et réduit le risque de casse des briques de parement.

Fermeture assortie

Les espaces visibles entre le cadre dormant et le jour peuvent être facilement obturés avec un revêtement de cadre dormant optionnel, rendant superflu tout travail de maçonnerie supplémentaire. Le revêtement de cadre dormant peut être assorti à toutes les couleurs et structures du tablier de porte.

Solutions de rénovation individuelles

Pour toutes les configurations de montage, Hörmann vous offre une solution de montage adaptée et esthétique. Vous trouverez plus d'informations dans la brochure "Solutions de rénovation pour portes sectionnelles" à l'adresse www.hoermann.com ou sur simple demande à votre distributeur Hörmann.

Démontage et montage impeccables dans la journée

Grâce à sa construction simple, une porte sectionnelle Hörmann est très facile à monter.



"Du conseil personnalisé au montage conforme aux dimensions en passant par le démontage spécialisé et l'élimination écologique de l'ancienne porte – avec votre partenaire Hörmann, la rénovation est plus simple que vous ne le pensez."



Vos goûts sont individuels

Les portes sectionnelles Hörmann aussi

Vous souhaitez une porte qui répond exactement à vos désirs ?

Alors vous êtes à la bonne adresse chez Hörmann. Choisissez en toute sérénité :

isolation thermique ou non, surface, couleur. Toutes les possibilités vous sont

ouvertes. En outre, votre partenaire Hörmann vous conseille bien entendu de façon totalement personnalisée.

Confort et configuration Le choix vous appartient !

Trois épaisseurs de panneaux, un seul niveau de qualité

Les portes sectionnelles en acier Hörmann se déclinent en trois épaisseurs de panneaux en fonction de vos besoins individuels.

La porte LTE à simple paroi est la version la plus économique. Elle est idéale pour les garages indépendants qui n'ont pas besoin d'isolation thermique.

La porte EPU à double paroi avec sa bonne isolation thermique constitue la solution idéale pour les garages jouxtant la maison ou possédant une porte de communication avec celle-ci.

La porte LPU à double paroi offre la meilleure isolation possible. Elle est recommandée lorsque le garage est également utilisé comme pièce de loisirs ou lorsque vous voulez réduire votre facture énergétique.

Trois surfaces élégantes pour d'innombrables variantes de couleurs

Pour votre porte en acier, vous avez le choix entre trois surfaces à la fois élégantes et résistantes aux intempéries : Woodgrain, Silkgrain ou Micrograin.

La surface est protégée efficacement contre la corrosion. La pluie glisse en perles sans laisser de traces et l'efflorescence grise, causée par l'environnement, est largement évitée.

Les portes sectionnelles en acier et portillons indépendants Hörmann à surface Woodgrain, Silkgrain et Micrograin sont disponibles de série en un blanc signalisation particulièrement économique, en 15 couleurs préférentielles de même qu'en quelque 200 couleurs comparables aux couleurs RAL.



Six surfaces décoratives pour une porte en harmonie avec la façade

La surface Decograins se décline en cinq décors bois différents : chêne clair, chêne doré, chêne foncé, chêne nuit, ainsi qu'en titane métallique particulièrement élégant. Cette surface décor anthracite foncé est parfaitement assortie aux portes d'entrée Hörmann de couleur CH 703.

L'intérieur des portes est en général blanc gris (RAL 9002)

Protection longue durée résistante aux intempéries grâce au matériau galvanisé recouvert d'un revêtement d'apprêt en polyester de très haute qualité.

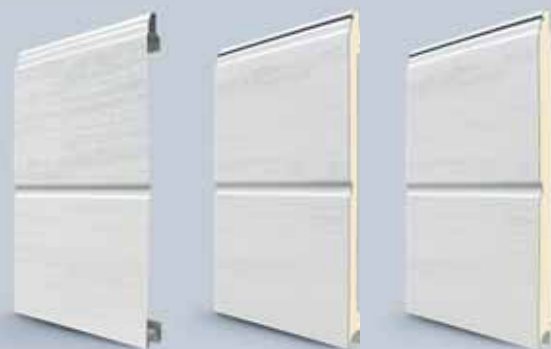

LTE 40
à simple paroi

EPU 40
à double paroi
42/20 mm
d'épaisseur

LPU 40
à double paroi
42 mm
d'épaisseur



Woodgrain



Silkgrain



Micrograin // NOUVEAU



Chêne clair // NOUVEAU



Chêne foncé

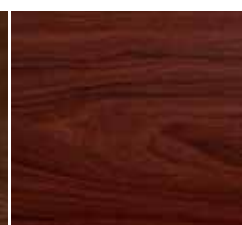

Palissandre



Chêne doré



Chêne nuit
// NOUVEAU

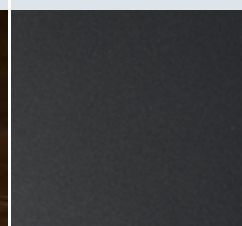

Titane métallique
// NOUVEAU

CONSEIL : La radiotechnologie io-homecontrol® vous permet de commander votre porte d'entrée et votre porte de garage Hörmann avec une seule télécommande, de même que les produits compatibles io-homecontrol® d'autres constructeurs, comme vos fenêtres de toit, vos volets roulants ou votre chauffage.



Elégance intemporelle

Les rainures fines

Horizontales et fines, les rainures S sont un classique parmi les portes de garage. Chez Hörmann, cette exécution à rainures S est de première qualité. La preuve : la symétrie absolument parfaite des rainures. Contrairement aux produits concurrents, la distance entre les rainures est toujours la même chez Hörmann.

Portes en acier à simple et à double paroi

LTE 40

LPU 40

Rainures S



LTE 40
Simple paroi



LPU 40
Double paroi
Epaisseur tablier 42 mm

Surfaces et dimensions de porte
(largeurs et hauteurs max. en mm)



Woodgrain
Largeur 5000
Hauteur 3000



Woodgrain
Largeur 5500
Hauteur 3000



NOUVEAU // En version LPU 40 XXL jusqu'à max. 6500 mm de largeur et 2250 mm de hauteur, voir dimensions et données techniques à partir de la page 64.

Vous trouverez de plus amples informations sur les surfaces et les couleurs à partir de la page 42.

Les portes sectionnelles de garage LPU 40 à rainures sont également disponibles en de nombreuses largeurs standards jusqu'à 6500 mm (pour une hauteur maximum de 2250 mm).



Une impression d'ensemble visuellement homogène grâce à une fabrication de précision avec des transitions entre les panneaux pratiquement invisibles. La comparaison en vaut la peine !

CONSEIL : De nombreuses portes de garage Hörmann sont disponibles avec un portillon indépendant et une porte d'entrée en aluminium assortis (exemple : nouvelle surface titane métallique assortie à la couleur CH 703 des portes d'entrée).



Absolument convaincante

Les rainures moyennes

Peu de portes vous offrent un éventail de modèles aussi large que celles à rainures M. Avec ses lignes épurées, cette exécution est idéale pour les architectures modernes. Des couleurs et structures au choix vous permettent de mettre efficacement en valeur votre habitation.

Portes en acier à simple et à double paroi

LTE 40

EPU 40/ LPU 40

Rainures M



LTE 40

Simple paroi

EPU 40

Double paroi

Épaisseur tablier 42/20 mm

LPU 40

Double paroi

Épaisseur tablier 42 mm

Surfaces et dimensions de porte

(largeurs et hauteurs max. en mm)



Woodgrain

Largeur 3000
Hauteur 3000



Woodgrain

Largeur 5000
Hauteur 3000



Woodgrain

Largeur 5500
Hauteur 3000



Silkgrain

Largeur 5000
Hauteur 3000



Decograin

Largeur 5500
Hauteur 3000

NOUVEAU // En version LPU 40 XXL jusqu'à max. 6500 mm de largeur et 2250 mm de hauteur, voir dimensions et données techniques à partir de la page 64.

Vous trouverez de plus amples informations sur les surfaces et les couleurs à partir de la page 42.

Le décor bois des surfaces Decograin allie les avantages d'une porte en acier au naturel de l'aspect bois.



La surface de qualité supérieure est facile à nettoyer. Un peu d'eau et la beauté de votre porte revient.

Pour de plus amples informations au sujet des portes d'entrée Hörmann, reportez-vous au catalogue ou rendez-vous au www.hoermann.com.



Portes sectionnelles de garage

Portillon indépendant

Porte d'entrée motif 845 TP

Un aspect harmonieux sur toute la ligne

Portes sectionnelles de garage à rainures M ou L, portillons indépendants et motifs de portes d'entrée Hörmann parfaitement assortis. Des détails qui font toute la différence à l'instar de la qualité Hörmann.

CONSEIL: Blanche et discrète ou adoptant un des nombreux coloris disponibles, la nouvelle surface Micrograin souligne par la finesse de son profil linéaire l'aspect structuré des portes à rainures L.



Élégance parfaite

Les grandes rainures

Une porte à l'esthétique singulière pour des maisons à part. Les rainures L soulignent avec une élégance souveraine les architectures qui sortent de l'ordinaire. Elle offre bien entendu tous les avantages d'une porte sectionnelle Hörmann en matière de confort et de sécurité.

Portes en acier à double paroi

LPU 40

Rainures L



LPU 40
Double paroi
Épaisseur tablier 42 mm

Surfaces et dimensions de porte (largeurs et hauteurs max. en mm)



Woodgrain
Largeur 5500
Hauteur 3000



Silkgrain
Largeur 5000
Hauteur 3000



Micrograin // NOUVEAU
Largeur 5500
Hauteur 3000



Decograin // NOUVEAU
Titane métallique
Largeur 5500
Hauteur 3000

NOUVEAU// En version LPU 40 XXL jusqu'à max. 6500 mm de largeur et 2250 mm de hauteur, voir dimensions et données techniques à partir de la page 64.

Vous trouverez de plus amples informations sur les surfaces et les couleurs à partir de la page 42.



NOUVEAU// Remarquable par la finesse de son profil linéaire, la nouvelle surface Micrograin souligne l'élégance d'une architecture moderne.

Les portes sectionnelles de garage LPU 40 à rainures sont également disponibles en de nombreuses largeurs standards jusqu'à 6500 mm (pour une hauteur maximum de 2250 mm).



Ligne et couleurs claires pour l'aspect, confort et sécurité accrus avec une porte sectionnelle motorisée Hörmann.

CONSEIL : Rénover avec Hörmann est très facile et beaucoup moins cher que vous ne le pensez. Hörmann vous propose en effet de nombreux standards de rénovation économiques pour remplacer votre ancienne porte de garage. Vous économisez ainsi du temps et de l'argent.



Tout est possible

Les petites cassettes

Une porte à cassettes se fond dans presque tous les styles de construction. Les cassettes S de Hörmann vous offrent de nombreuses possibilités de configuration en termes de surface et de couleur. Vous avez alors l'assurance de trouver une porte en parfaite harmonie avec votre habitation.

Portes en acier à simple et à double paroi

LTE 40

EPU 40/LPU 40

Cassettes S



LTE 40

Simple paroi

EPU 40

Double paroi
Epaisseur tablier
42/20 mm

LPU 40

Double paroi
Epaisseur tablier 42 mm

Surfaces et dimensions de porte
(largeurs et hauteurs max. en mm)



Woodgrain

Largeur 3000
Hauteur 3000



Woodgrain

Largeur 5000
Hauteur 3000



Decograin

Largeur 5000
Hauteur 3000

Vous trouverez de plus amples informations sur les surfaces et les couleurs à partir de la page 42.

Avec le vitrage design Sunrise, votre porte de garage se dote une touche tout à fait personnelle. Pour plus de détails sur le nouveau vitrage, voir la page 46.



Le revêtement extérieur Decograin, résistant aux UV, des panneaux en acier confère à la porte une structure rappelant l'aspect naturel du bois.



CONSEIL : Confort de motorisation Hörmann pour votre porte de garage et votre porte d'entrée. Tous les éléments sont compatibles et offrent le même niveau élevé de qualité certifiée. Vous trouverez dans nos brochures spécialisées des informations complètes au sujet des motorisations. Votre distributeur Hörmann se fera un plaisir de vous conseiller.



Élégance classique

Les cassettes moyennes

Plus votre porte est large, plus ses cassettes doivent être volumineuses pour en garantir l'élégance. Les cassettes M sont un choix particulièrement réussi sur une porte de garage double. Elles sont intemporelles et mettent parfaitement en évidence les lignes des habitations anciennes comme modernes.

Portes en acier à simple et à double paroi

LTE 40

LPU 40

Cassettes M



LTE 40
Simple paroi



LPU 40
Double paroi
Epaisseur tablier 42 mm

Surfaces et dimensions de porte (largeurs et hauteurs max. en mm)



Woodgrain
Largeur 5000
Hauteur 3000



Woodgrain
Largeur 5500
Hauteur 3000

Vous trouverez de plus amples informations sur les surfaces et les couleurs à partir de la page 42.



Assorties au style de la maison : les portes de garage et portes d'entrée Hörmann.

Tous les motifs à cassettes en acier sont parfaitement divisés et offrent une symétrie toujours égale entre les cassettes et les bords. C'est une exclusivité que seul Hörmann est en mesure de vous offrir.



**Exclusivement
chez Hörmann**

CONSEIL : Très confortable dans sa version motorisée grâce à la motorisation de porte de garage Hörmann SupraMatic ultrarapide.



Créez une ambiance

Les grandes cassettes

Les cassettes L Hörmann sont une solution particulièrement élégante pour les portes de garage double. Avec leurs grandes dimensions, les cassettes confèrent à votre habitation le charme de l'exclusivité. Et une élégance sans pareille !

Portes en acier à double paroi

**Exclusivement
chez Hörmann**

LPU 40

Cassettes L



LPU 40

Double paroi
Épaisseur tablier 42 mm

Surfaces et dimensions de porte
(largeurs et hauteurs max. en mm)



Woodgrain

Largeurs 2250, 2375, 2500, 2625,
4000, 4500, 5000, 5500
Hauteurs 2000, 2125, 2250



Vous trouverez de plus amples informations sur les surfaces et les couleurs à partir de la page 42.



Avec le vitrage design Sunrise, les cassettes extralarges L deviennent particulièrement attrayantes. Plus d'informations sur les vitrages, voir page 46.

Les vitrages de porte de garage DURATEC résistent formidablement aux éraflures et conservent durablement leur transparence, même après de multiples nettoyages et une sollicitation élevée.



Tout le charme d'une maison de campagne

Les cassettes C

De nos jours, le style maison de campagne moderne est très prisé.

Pour cette architecture séduisante, Hörmann vous offre la solution parfaite : les cassettes C. Un type de porte qui n'est d'ailleurs disponible que chez Hörmann.

Porte en acier à double paroi

**Exclusivement
chez Hörmann**

LPU 40

Cassettes C



LPU 40
Double paroi
Epaisseur tablier 42 mm

Surfaces et dimensions de porte
(largeurs et hauteurs max. en mm)



Woodgrain

Largeurs 2500, 2750, 5000, 5500
Hauteurs 2000, 2125, 2250

Vous trouverez de plus amples informations sur les surfaces et les couleurs à partir de la page 42.



Avec son vitrage et ses ferrures ornementales, l'exécution à cassettes C ressemble à s'y méprendre à une porte à vantaux et constitue la solution idéale pour le style maison de campagne contemporain.

Les portes sectionnelles en acier à cassettes C ornementales, idéales pour le style maison de campagne moderne.

Portes design avec motorisation bien entendu

Ces portes de garage se distinguent par leur design et leur confort.



Combinaison assortie d'une porte de garage et d'une porte d'entrée

Portes design en acier

Les éléments design en acier inoxydable ou en verre sont omniprésents dans l'architecture moderne. Hörmann vous offre une porte haut de gamme aux lignes séduisantes. Des portes d'entrée assorties sont également disponibles.

Porte en acier à double paroi

LPU 40

Design

Rainures L



LPU 40

Double paroi
Épaisseur tablier 42 mm

Surfaces et dimensions de porte
(largeurs et hauteurs max. en mm)



Silkgrain

Largeur 5000
Hauteur 3000

Vous trouverez de plus amples informations sur les surfaces et les couleurs à partir de la page 42.

Harmonie et alignement

Chez Hörmann, les rainures de la porte de garage et de la porte d'entrée sont parfaitement alignées.



Assorties au style de la maison : porte de garage motif 457 et porte d'entrée Hörmann motif 188 TP.

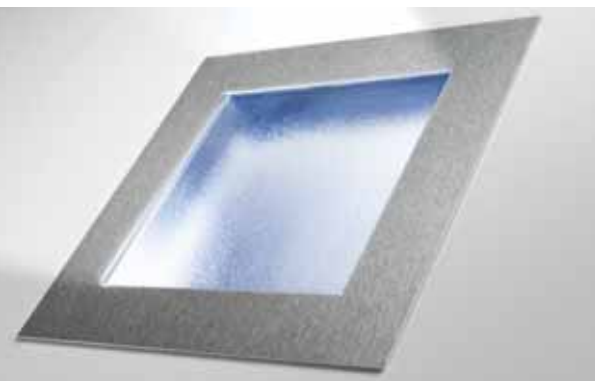

Les motifs 461, 462, 463 et 469 complètent la gamme des portes design en acier avec des éléments de vitrage de haute qualité.

Vous trouverez toutes les portes de garage design dans la vue d'ensemble à la page 39, et les portes d'entrée Hörmann dans le catalogue Hörmann ainsi que sur le site www.hoermann.com.

CONSEIL: Avec la nouvelle porte sectionnelle en aluminium, vous pouvez désormais intégrer de façon pratiquement invisible votre porte de garage à la façade de votre maison.



Chacun à sa façon

Des portes sectionnelles de garage pour des façades exclusives

La porte sectionnelle en aluminium vous permet de respecter une ligne cohérente dans vos choix architecturaux personnels. Grâce à sa conception, vous pouvez marier le style de la façade et celui de la porte pour obtenir une maison aux lignes harmonieuses et structurées. Cette porte sectionnelle constitue également une solution optimale pour les exigences d'originalité.

Porte sectionnelle en aluminium personnalisée // NOUVEAU

Vos idées, nos conseils

La porte sectionnelle en aluminium haut de gamme se décline en autant de formes qu'il existe de revêtements de façade aujourd'hui. Elle peut être habillée de bois, de métal, de céramique, de matière synthétique et de bien d'autres matériaux. A vous de laisser libre cours à votre imagination.

L'individualité, elle non plus, ne doit rien laisser au hasard

Pendant la phase de conception, il faut penser à de nombreux points et faire bien des choix : la résistance du revêtement (max. 46 mm), son poids par m², l'écartement entre les éléments (min. 20 mm) et la hauteur des sections disponibles. C'est pour cette raison que chaque combinaison porte/façade doit être étudiée de façon individuelle.

Demandez conseil !

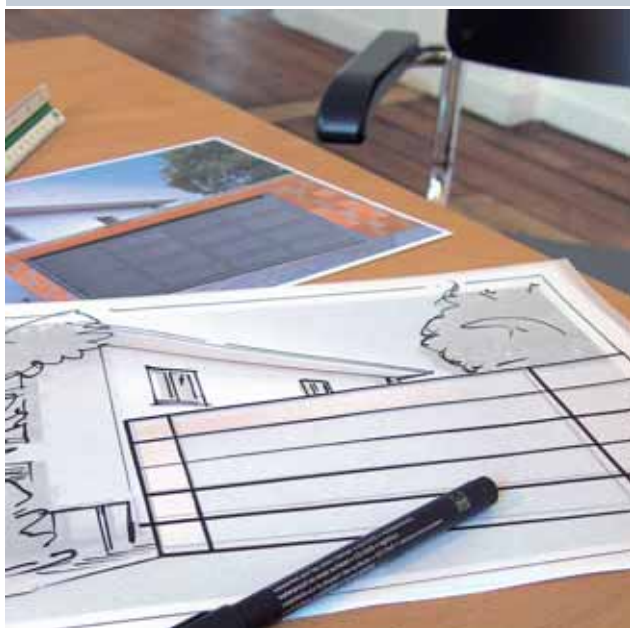

L'habillage de la façade est basé sur la porte sectionnelle industrielle ALR 40 Hörmann, une construction à cadre en aluminium avec remplissage en panneaux. Particulièrement stables, les portes industrielles sont prévues pour un fonctionnement de longue durée.

Remarque: le tablier de porte est basé sur une ferrure L de porte sectionnelle XXL. Vous trouverez d'autres informations concernant les ferrures à la page 67.

Vous trouverez des documents de planification complets sur Internet: www.hoermann.com.



Une fois intégrée et habillée, la porte de garage se fond parfaitement dans une façade uniforme.

CONSEIL: Votre belle porte en bois devient confortable grâce à une motorisation adaptée. Nous recommandons la puissante motorisation SupraMatic P de Hörmann.



Charme naturel

Portes en bois massif

Nombre de propriétaires ne jurent que par le bois. Un désir auquel Hörmann répond : les portes en bois massif à rainures ou cassettes soulignent le charme d'une habitation naturelle. Elles disposent bien entendu de tous les avantages Hörmann en matière de confort et de sécurité.

Porte à remplissage en bois massif

LTH 40

Cassettes V

Rainures S



LTH 40
à rainures S

Pin du Nord

Le pin du Nord est une essence conifère claire avec des fibres principalement droites. Les nœuds apparents, petits amas résineux, veines en spirale et nœuds jaune-brun sont entièrement naturels.

Surfaces et dimensions de porte

(largeurs et hauteurs max. en mm)

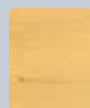

Largeur 5000
Hauteur 3000



Largeur 5000
Hauteur 3000



Largeur 5000
Hauteur 3000



Largeur 5000
Hauteur 3000



LTH 40
à cassettes V

Hemlock

Le Hemlock est une essence conifère blanc-gris à gris clair-brun à fibres en majorité droites, avec des bandes minérales et des taches brunes dans le sens des fibres.

Ayant un poids plus élevé, les portes en bois massif sont généralement livrées par Hörmann avec une technique à ressorts de torsion.



Le bois a déjà subi un traitement préliminaire de protection contre les insectes nuisibles et la moisissure. Il ne vous reste qu'à appliquer une lasure protectrice contre les rayons UV pour préserver toute la beauté à votre porte.

Si vous souhaitez donner à votre porte à cassettes en Hemlock une couleur claire, elle vous sera livrée, sans supplément, lasurée et revêtue d'un apprêt blanc.

CONSEIL: N'hésitez pas à personnaliser votre porte en bois: un simple croquis suffit pour faire personnaliser votre porte grâce à une fraiseuse assistée par ordinateur.



Le chic individuel

Portes design en bois

Adopter des éléments design est même possible avec une porte en bois massif Hörmann. Des matériaux haut de gamme comme de la pierre naturelle, des ferrures offrant l'aspect d'une porte à vantaux ou des poignées décoratives permettent de créer une porte à l'élégance raffinée. Votre porte peut même être équipée d'un portillon indépendant assorti très pratique.

Portes à remplissage en bois massif

Pour les motifs 403 et 404, une pierre de taille apporte un accent particulier.

LTH 40



LTH 40
Motifs 401 à 405
Pin du Nord

LTH 40
Motifs 401 à 405
Hemlock

Surfaces et dimensions de porte (largeurs et hauteurs max. en mm)

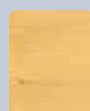

Largeur 5000
Hauteur 3000



Largeur 5000
Hauteur 3000

Vous trouverez un aperçu de tous les motifs des portes design en bois à la page 40.



Motif 405

Sur demande, avec ferrure de porte à vantail et poignée décorative à monter par l'utilisateur. Deux variantes sont à votre disposition : kit de ferrure exclusif (illustration ci-dessus) ou kit de ferrure standard.

Chaque porte est livrable sur demande avec portillon indépendant assorti. Pour les garages ne disposant pas d'un accès secondaire, nous recommandons l'ajout d'une serrure à déverrouillage de secours, voir page 49.

Aperçu des motifs en acier

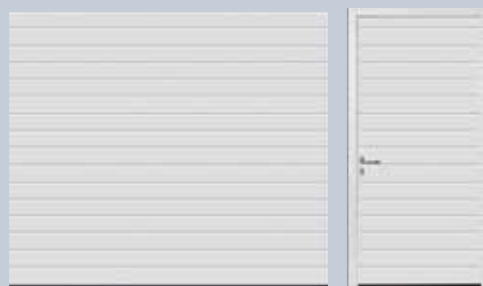

Rainures S



Cassettes S

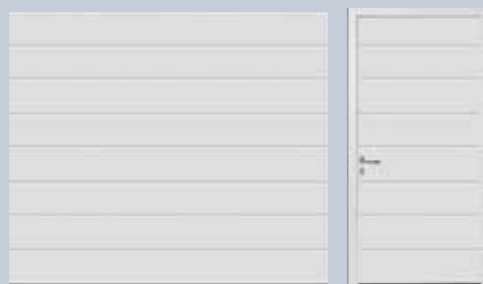

Rainures M



Cassettes M

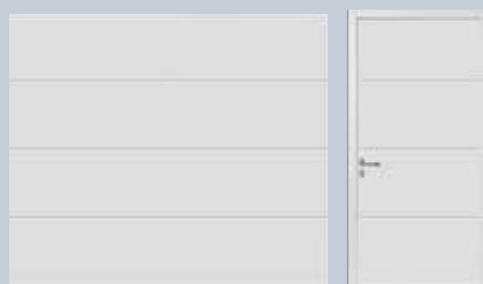

Rainures L



Cassettes L



Epaisseurs de tablier

- LTE, à simple paroi
- ◐ EPU, à double paroi 42/20 mm
- LPU, à double paroi 42 mm

Exécutions de surface

- Woodgrain
- Silkgrain
- Micrograin
- Decograin (décors bois)
- Decograin Titane métallique

 Pour plus d'informations sur les multiples possibilités de couleurs des portes à double paroi, voir pages 42-43.

Eléments de vitrage

Ces différents motifs des portes design en acier sont équipés d'éléments de vitrage haut de gamme avec cadre en acier inoxydable. Vous en trouverez une illustration détaillée à la page 31.



Cassettes C



Cassettes C, exécution disponible en option avec ferrure de porte à vantail à monter par l'utilisateur.



Aperçu des motifs design en acier

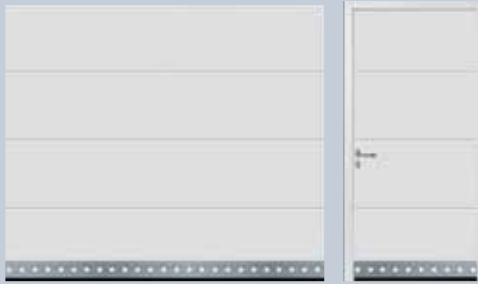

Motif 450

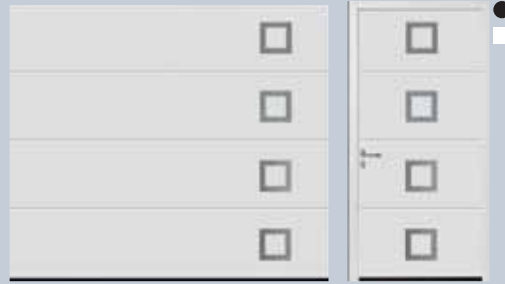

Motif 451, motif 461 (non illustré)



Porte d'entrée motif 173 TP



Motif 452, motif 462 (non illustré)



Motif 453, motif 463 (non illustré)



Porte d'entrée motif 170 TP



Motif 454, motif au centre



Motif 455



Porte d'entrée motif 693 TP



Motif 456



Motif 457, disposition à gauche, motif symétrique



Porte d'entrée motif 188 TP



Motif 458

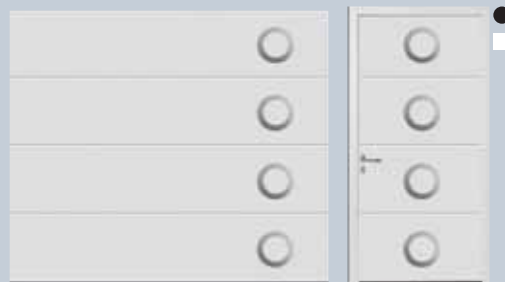

Motif 459, motif 469 (non illustré)

Laissez vous surprendre par le catalogue détaillé dans lequel vous trouverez plusieurs motifs attrayants pour les portes d'entrée Hörmann en aluminium.

Les motifs des portes design en acier peuvent être placés au centre, à droite ou à gauche. Des variantes en miroir sont également possibles.

Aperçu des motifs en bois massif

Les portes en bois massif sont disponibles au choix en deux essences :
Pin du Nord (illustré) Hemlock.



Rainures S



Cassettes V

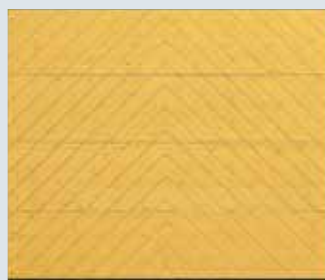

Motif 401

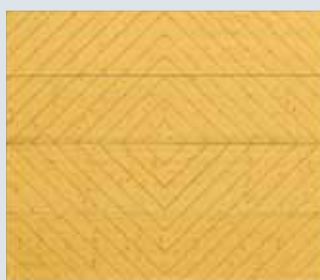

Motif 402



Motif 403



Motif 403, avec pierre naturelle vert Tropical



Vert Tropical



Rouge Multicolor



Motif 404



Motif 404, avec pierre naturelle rose Balmoral



Rose Balmoral



Motif 405

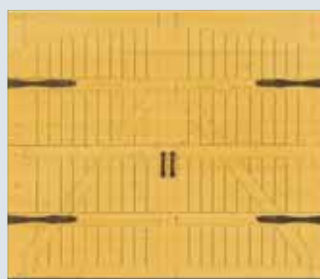

Motif 405, ferrures de porte à vantaux optionnelles pour montage par l'utilisateur

Pour les motifs 403 et 404, une pierre de taille apporte un accent particulier. Les variations de couleur et de structure sont naturelles.

Pour des raisons techniques d'imprimerie, les teintes représentées n'ont pas de caractère contractuel. Demandez conseil auprès de votre spécialiste Hörmann.

La créativité du bois. Chaque porte est unique.

Personnalisez votre porte vous-même

Par exemple avec vos initiales, le numéro de maison ou votre motif préféré. Un simple dessin suffit pour réaliser votre porte de garage entièrement personnalisée. Une pièce unique qui fera des envieux.

Naturellement, vous pouvez aussi obtenir, si vous le souhaitez, un portillon indépendant assorti à la porte.



Une fraiseuse de précision assistée par ordinateur reproduit fidèlement votre projet sur les panneaux de bois de la porte.



Un exemple de fraisage personnalisé : Moderne et sobre, adapté à l'architecture.

Les surfaces sont protégées de façon optimale contre la rouille.
Un matériau galvanisé à chaud et un revêtement de base en polyester* haut de gamme sur les deux côtés permettent à la pluie de perler sans laisser de traînées. La plupart des traces de pollution atmosphériques sont elles aussi évitées.



Selon vos goûts

Couleurs et surfaces au choix

Quelle que soit la couleur personnelle que vous choisissiez (blanc classique, une des nombreuses couleurs préférentielles ou la couleur Hörmann exclusive CH 703), vous avez toujours le choix entre trois surfaces : Woodgrain, Silkgrain et Micrograin.

Surface Woodgrain

Cette surface robuste à structure bois imitant à la perfection les motifs d'une scie permet de retoucher les petites griffes de manière invisible.



Blanc trafic

RAL 9016

Surface Silkgrain

Cette surface ultrasilse est très élégante et se marie parfaitement avec les architectures modernes.



Surface Micrograin //NOUVEAU

Cette nouvelle surface se caractérise par un profil ondulé imprimé dans l'acier lisse. Ce motif crée un très élégant jeu d'ombre et de lumière.

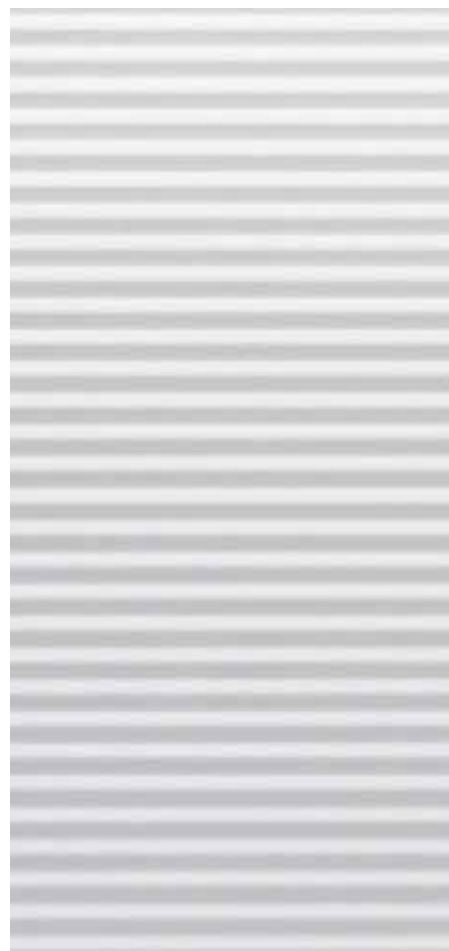



De série en blanc trafic économique





Les portes en acier à simple et double paroi sont livrées de série en blanc signalisation.

15 couleurs préférentielles économiques

Les portes à double paroi et portillons indépendants sont disponibles en outre en 15 couleurs préférentielles économiques, dans la nouvelle teinte anthracite CH 703 et dans près de 200 couleurs du nuancier RAL**.



	Aluminium blanc	RAL 9006
	Brun terre	RAL 8028
	Brun argile	RAL 8003
	Brun ocre	RAL 8001
	Gris fenêtre	RAL 7040

	Gris lumière	RAL 7035
	Gris pierre	RAL 7030
	Gris anthracite	RAL 7016
	Vert sapin	RAL 6009
	Vert mousse	RAL 6005

	Bleu pigeon	RAL 5014
	Bleu acier	RAL 5011
	Bleu saphir	RAL 5003
	Rouge rubis	RAL 3003
	Ivoire clair	RAL 1015

Les portes blanches et colorées sont généralement livrées avec face intérieure en teinte blanc gris (RAL 9002).

* Pour plus d'informations, consultez la notice de montage sur www.hoermann.com.

** Non disponible couleur effet perle, luminescente ou métallisée. En cas d'exposition directe au soleil, les couleurs foncées ne sont pas recommandées pour les portes en acier à double paroi, dans la mesure où une déformation des sections est susceptible d'entraver le bon fonctionnement de la porte.

Pour des raisons techniques d'imprimerie, les teintes et surfaces représentées n'ont pas de caractère contractuel. Demandez conseil à votre distributeur Hörmann.



Le film synthétique, résistant aux rayons UV, sur la face extérieure des panneaux en acier présente un caractère bois naturel, grâce à ses nœuds imprimés. Grâce à sa protection de surface spéciale, la porte Decograin reste belle très longtemps.



Le charme à la puissance six

Surfaces Decograin

L'aspect bois naturel ou l'élégance du titane métallique combiné à tous les avantages d'une porte en acier : la surface Decograin offre une solution élégante en six décors actuels.

Decograin chêne clair // NOUVEAU

Décor chêne clair et chaud

Decograin chêne foncé

Décor chêne de couleur noyer

Decograin palissandre

Décor chêne de couleur acajou



Decograin chêne doré

Décor chêne de couleur brun moyen à jaune or

Decograin chêne nuit // NOUVEAU

Décor chêne foncé et intense

Decograin titane métallique // NOUVEAU

Anthracite à effet métallisé

Les portes en acier Decograin sont généralement livrées avec face intérieure blanc gris (RAL 9002).

Pour des raisons techniques d'imprimerie, les teintes et surfaces représentées n'ont pas de caractère contractuel. Demandez conseil à votre distributeur Hörmann.



Ajoutez une touche personnelle !

Avec les vitrages DURATEC haute résistance

Grâce aux vitrages, vous créez une porte de garage personnelle harmonisée avec les fenêtres, la porte d'entrée et l'architecture de votre maison.

Les vitrages DURATEC extrêmement résistants aux éraflures des portes sectionnelles Hörmann conservent leur transparence même après de multiples nettoyages et une sollicitation élevée.

Variantes de vitrage pour motifs à rainures

Vitrage type D



Pour tous les types de porte et portillon indépendant à rainures, dans les surfaces Woodgrain et Decograin. Châssis de vitrage : synthétique en noir, blanc ou au choix dans la couleur de la porte. Vitrage : suivant le type de porte, simple ou double vitrage synthétique clair en structure cristalline. Dimensions du clair de jour : 602 x 132 mm.

Panneaux vitrés en aluminium



Pour les types de porte et portillon indépendant à rainures, en surface Woodgrain ou Silkgrain. Châssis : profils tubulaires en aluminium ton naturel (E6/EV1), sur demande dans la couleur de la porte. Vitrage : suivant le type de porte, simple ou double vitrage synthétique transparent ou structure cristalline. Vitrages spéciaux et treillis métallique sur demande.

Tous les vitrages à cassettes représentés sont également disponibles en combinaison avec les portes à rainures M et L. // **NOUVEAU**

Vitrages à cassettes Les motifs classiques

Cassettes S classiques (425 x 300 mm)



Illustration des vitrages à cassettes classiques pour une porte de 2500 mm de large.

Cassettes M classiques (650 x 300 mm)



Cassettes L classiques (1034 x 300 mm)



Cassettes V en bois classiques (format suivant dimensions de porte)



Vitrages à cassettes Les séduisants motifs Sunrise

Cassettes S Sunrise

Format de cassette 425 x 300 mm



Largeur 2130 à 2500 mm

S10



Largeur 2510 à 3500 mm

S20

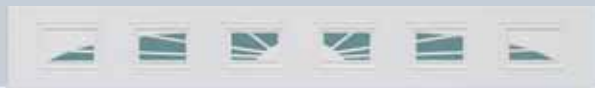

Largeur 3510 à 4000 mm

S30



Largeur 4010 à 4750 mm

S40



Largeur 4760 à 5500 mm

S60

Cassettes M Sunrise

Format de cassette 650 x 300 mm



Largeur 2250 à 2970 mm

M10



Largeur 2980 à 3690 mm

M20



Largeur 3700 à 4420 mm

M30



Largeur 4430 à 5140 mm

M50

Cassettes L Sunrise

Format de cassette 1034 x 300 mm



Largeur 2250 à 3400 mm

L10



Largeur 3410 à 4490 mm

L20



Largeur 4500 à 5500 mm

L40

- Les motifs suivants sont également disponibles en double :
S 50 (2 x S10) Largeur 4760 à 5500 mm
M 40 (2 x M10) Largeur 4430 à 5140 mm
L 30 (2 x L10) Largeur 4500 à 5500 mm

Vitrages à cassettes Motifs C pour cassettes

Cassettes C Sunrise (1034 x 300 mm)



C10

Largeur 2500 et 2750 mm

Les cassettes C vous offrent le choix entre différentes variantes de vitrage Sunrise : C 10 pour les largeurs de porte 2500 et 2750 mm, C 30 (double, 2 x C 10) pour les largeurs de porte 5000 et 5500 mm ainsi que les trois vitrages à cassettes C classiques (S0, S1 et S2), de format 425 x 300 mm.

Représentation du vitrage à cassettes C Sunrise pour une porte de 2500 mm de large.



Vitrages à cassettes

Motifs classiques et Sunrise

Châssis et croisillons décoratifs : Synthétique, blanc de série, sur demande dans la couleur de la porte. Les cadres des portes Decograin sont fournis avec une laque adaptée à la couleur du motif.

Vitrage :

Suivant le type de porte, simple ou double vitrage synthétique, clair en structure cristalline.

Remarque :

Les deux sections du bas de porte ne peuvent pas comporter de vitrages.

Éléments vitrés pour portes design, voir exemple à la page 31.

La poignée de porte ne doit pas seulement être esthétique, elle doit également être parfaitement ergonomique.



La situation bien en main

Qu'elles soient manuelles ou motorisées, les portes sectionnelles Hörmann s'ouvrent facilement et sûrement

Ces poignées conçues par nos designers et experts en matière de sécurité vous offrent un niveau de qualité sans égal. Parmi sept variantes élégantes, choisissez la poignée assortie à votre porte de garage et au style de votre maison. Elle est à commandée séparément en passant à la commande de votre porte. Votre distributeur Hörmann se fera un plaisir de la monter.

Une poignée élégante pour une touche personnelle. Choisissez la poignée de vos rêves



Synthétique noir



Fonte d'aluminium blanc (comme RAL 9016)



Fonte d'aluminium ton argent



Fonte d'aluminium ton laiton



Acier inoxydable brossé



Acier inoxydable poli



Fonte d'aluminium ton bronze

Le cylindre affleuré peut être intégré dans l'installation de fermeture de la maison.

Plus de sécurité et une protection anti-intrusion améliorée caractérisent les portes sectionnelles de garage Hörmann manuelles et motorisées



Pour les garages ne disposant pas d'un deuxième accès, nous offrons en option deux possibilités d'ouvrir votre porte de garage motorisées de l'extérieur en cas d'urgence (par ex. en cas de panne de courant).

Pour les portes sectionnelles motorisées ne pouvant être équipées d'une poignée, nous préconisons l'utilisation d'une serrure de débrayage de secours à cylindre rond (voir photo en haut). Elle ne peut pas être intégrée dans l'installation de verrouillage de l'habitation.

Vous pouvez également opter pour l'une des sept poignées avec serrure représentées (intégrables à l'installation de verrouillage de l'habitation).



Sécurité anti-intrusion accrue grâce au verrouillage à gâches

Sur ce verrouillage (voir photo ci-dessus), un disque de verrouillage stable s'encliquetant automatiquement vient enserrer un boulon massif. La porte est ainsi parfaitement protégée de toute intrusion.

CONSEIL: Le remplissage double paroi des portillons indépendants se compose de mousse PU et est assorti aux portes à structure Woodgrain, Silkgrain, Micrograin ou Decograin.



Un détail qui compte

Portillons indépendants

Une façade de maison harmonieuse est tout simplement plus élégante. C'est la raison pour laquelle Hörmann propose des portillons indépendants assortis à toutes ses portes de garage. Ces portillons sont le complément idéal des portes sectionnelles Hörmann.

Pour chaque porte, un portillon assorti

Huisserie tubulaire

Huisserie d'angle



Les portillons indépendants sont livrés en trois variantes

**Type de profil 1
(encadrement mince)
avec huisserie tubulaire
en aluminium**

Suivant la hauteur du portillon, la position de la poignée varie entre 934 et 1268 mm à partir du sol fini. Pose de préférence derrière la baie, ouverture vers l'intérieur.

**Type de profil 2
(encadrement large)
avec huisserie tubulaire
en aluminium**

Hauteur constante de la poignée, à 1050 mm à partir du sol fini. Pose derrière ou dans la baie, ouverture vers l'intérieur ou l'extérieur. Pour portillons à cassettes, pose uniquement derrière la baie.

**Type de profil 3
(encadrement mince)
avec huisserie d'angle
en aluminium**

Suivant la hauteur du portillon, la position de la poignée varie entre 934 et 1268 mm à partir du sol fini, pour montage devant la baie. L'huisserie d'angle est également disponible avec les types de profil 1 et 2.

L'encadrement du tablier et l'huisserie des portillons indépendants est réalisé en profils d'aluminium résistants aux intempéries (profondeur 60 mm) et munis de joints sur tout le pourtour.

Surfaces de portillon en acier

Woodgrain, Silkgrain, Micrograin, Decograin



Essences

Pin du Nord, Hemlock



Garniture à béquilles

De série avec poignée synthétique de chaque côté ou sur demande comme garniture avec bouton fixe. Disponible dans toutes les variantes de matériau assorties à la porte. Voir page 47.

Verrouillage anti-intrusion 3 points

Équipement spécial pour type de profil 2 avec pêne, verrou, 2 crochets de fermeture et rosette de sécurité classe 2 selon la norme DIN V EN V 1627-1630.

Les portillons indépendants Hörmann sont livrés prêts au montage avec serrure à encastrer à cylindre profilé, garniture à béquilles à poignée ronde et rosettes ovales et, pour les modèles à huisserie tubulaire, avec des paumelles à réglage tridimensionnel.



Les portillons indépendants Decograin à huisserie tubulaire sont livrés avec châssis, huisserie et tablier avec la même surface pour une impression d'ensemble harmonieuse.

CONSEIL: Le portillon incorporé permet un accès plus rapide au garage et à tout ce qu'il abrite : : les outils de jardin, vélos, brouettes...



Pratique au quotidien

Le portillon incorporé sans seuil

Certains détails font toute la différence : par exemple quand vous voulez sortir les vélos du garage sans devoir ouvrir la porte principale. Essayer un portillon incorporé, c'est l'adopter. Surtout quand il n'y a pas de seuil.

Une exclusivité Hörmann !

Portillon incorporé sans seuil pour un accès facile au garage. Pour les portes jusqu'à 4000 mm de largeur.



Les portillons incorporés s'ouvrent vers l'extérieur et sont placés au centre de la porte. Sur les portes de plus de 3500 mm de largeur (cassettes M de plus de 3000 mm), une configuration excentrée est également possible, voire nécessaire.



Sur les portillons incorporés à surface Deco grain, le châssis bénéficie sur demande d'une couleur assortie au décor.

Remarque : pour augmenter encore la sécurité de votre porte à portillon incorporé sans seuil, nous préconisons l'utilisation d'une cellule photoélectrique avancée VL2.



Les portes à portillon incorporé ne possèdent pas de poignée extérieure. Elles sont verrouillées de l'intérieur.



Exclusivement chez Hörmann



Désormais, avec le profil de seuil plat en acier inoxydable (10 mm de hauteur au centre et seulement 5 mm sur les côtés), le risque de trébuchement est limité et le passage des vélos facilité.

L'encadrement de porte en aluminium est anodisé de série en teinte naturelle, mais est également disponible en option dans la teinte de la porte.

Bien entendu, le cadre dormant du portillon ainsi que le tablier entier sont équipés de la sécurité anti-pincement brevetée. La section supérieure est munie d'un joint de linteau continu, même dans la zone du portillon.

Ferrures : ferme-porte, serrure encastrée à cylindre profilé, garniture (béquilles planes) à rosettes ovales.

Le ferme-porte de série est normalement livré sans unité de fixation, mais vous pouvez également l'obtenir avec crochet. Cela facilite encore le passage des enfants, par exemple à vélo.

Une prise de mesure très précise et un montage correct par votre installateur Hörmann sont particulièrement importants pour les portes à portillon incorporé.

Une vitesse d'ouverture jusqu'à 50 % plus rapide grâce aux motorisations SupraMatic



Une solution fiable, sûre, sans entretien

ProMatic et SupraMatic : des motorisations de portes de garage haut de gamme

Chez Hörmann, la technologie de motorisation sur rail est un système breveté qui n'offre que des avantages : fiabilité, ouverture silencieuse et absence d'entretien. De plus, le verrouillage automatique anti-intrusion vous met à l'abri des visiteurs indésirables.

Modèles de motorisation

Motorisations ProMatic



Le modèle de base économique avec la qualité supérieure Hörmann.
Vitesse d'ouverture : max. 14 cm/s

ProMatic

Largeur de porte jusqu'à max. 5000 mm
(surface max. du tablier de porte 10 m²)
Effort de pointe : 650 N

ProMatic P

Largeur de porte jusqu'à max. 5500 mm
Effort de pointe : 750 N

ProMatic Akku

Pour les garages sans raccordement secteur et pour une largeur de porte jusqu'à max. 3000 mm
(surface max. du tablier de porte : 8 m²)
Effort de pointe : 400 N



Le module solaire en option assure le chargement de l'accumulateur.

Motorisations SupraMatic



La motorisation super-rapide avec de nombreuses fonctions.
Vitesse d'ouverture : max. 22 cm/s

- Eclairage halogène à commande séparée
- Hauteur d'ouverture supplémentaire de la porte pour l'aération du garage

SupraMatic E

Largeur de porte jusqu'à max. 5500 mm
Effort de pointe : 800 N

SupraMatic P

Equipée de série d'une cellule photoélectrique.
Largeur de porte jusqu'à max. 5500 mm, pour lourdes portes en bois et à portillon
Effort de pointe : 1000 N

SupraMatic P io
avec cellule photoélectrique
Spécifications techniques comme SupraMatic P mais compatible io-homecontrol®

SupraMatic H

Votre distributeur Hörmann se fera un plaisir de vous conseiller pour les garages collectifs et souterrains

SupraMatic HD

Pour portes LPU 40 XXL
Effort de pointe : 1200 N

La technique de motorisation

- Radiofréquence 868,3 MHz à portée stable
- Mini-émetteur à 4 touches avec code sécurisé (plus d'un milliard de possibilités)
- Récepteur intégré
- Le verrouillage automatique de la porte protège efficacement contre le relevage
- L'automatisme d'arrêt fiable stoppe instantanément la porte lorsqu'elle rencontre un obstacle
- Le démarrage et l'arrêt progressifs protègent la porte et la motorisation
- Sangle crantée brevetée Sans entretien
- Débrayage de secours intérieur
- Montage aisé Tout est prémonté

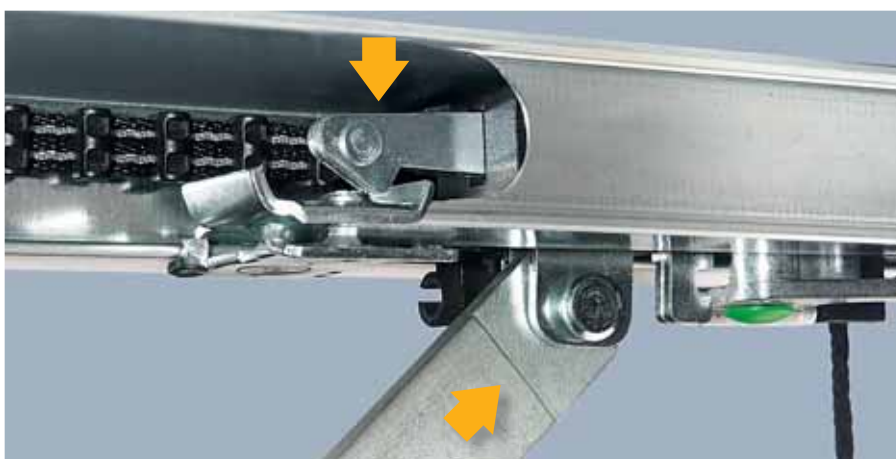

Verrouillage de porte automatique

Lorsque la porte est fermée, elle est automatiquement verrouillée et donc efficacement protégée contre le relevage. Ce verrouillage automatique exclusif est mécanique et fonctionne donc également en cas de panne de courant.



Pour votre sécurité, les portes sectionnelles automatiques Hörmann sont contrôlées et certifiées TÜV selon les directives TTZ* "Sécurité anti-intrusion pour portes de garage".

* Vous retrouverez les conditions de garantie en détail sur www.hoermann.com

L'émetteur design HSD 2 se distingue par son boîtier métallique haut de gamme et ses lignes exclusives récompensées par le "reddot design award". Il met en valeur votre porte-clés.

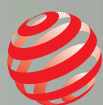

reddot design award
winner 2007



Accessoires

En permanence à votre service

Hörmann vous propose de nombreux accessoires intelligents pour ouvrir et fermer vos portes. Ils prennent place sur votre porte-clés, dans la voiture et vous assurent un confort mobile.

Les accessoires de confort et de mobilité



Chez Hörmann, tout concorde parfaitement. Le même émetteur vous permet d'ouvrir la porte de garage, mais aussi le portail d'entrée équipé d'une motorisation Hörmann.



Mini-émetteur HSM 4 pour 4 fonctions



Micro-émetteur HSE 2 pour 2 fonctions, avec porte-clés



Émetteur HSP 4 // NOUVEAU avec verrouillage électronique de touche, pour quatre fonctions, avec porte-clés



Émetteur HS 4 pour 4 fonctions



Émetteur HS 1 pour une fonction



HSD 2-A design alu avec verrouillage électronique de touche, pour 2 fonctions



HSD 2-C chromé brillant avec verrouillage électronique de touche, pour 2 fonctions



Dans la voiture, il est toujours à portée de la main, discrètement logé dans l'allume-cigare. Une alternative économique aux systèmes de télécommande intégrés dans la voiture.



Émetteur HSZ 1 pour une fonction



Émetteur HSZ 2 pour 2 fonctions

Demandez aussi à votre distributeur le **kit radio HFZ 2** composé de l'émetteur HSZ 2 et du récepteur HET 2 (également compatible avec d'autres marques et avec les motorisations sans radiofréquence 868,3 MHz).

Avec la technique éprouvée Hörmann

- Prévient les utilisations non autorisées grâce à plus d'un billion de combinaisons d'encodage
- Fréquence radio 868,3 MHz pour une portée stable
- Compatible avec Homelink (version 7)
- Antichoc grâce à l'antenne intégrée de manière fixe
- Transfert simple du codage d'un émetteur à l'autre



Les émetteurs compatibles io-homecontrol®

Émetteur HSH io
Avec l'émetteur confort, vous pouvez lire sur l'écran tous les ordres, procédures ainsi que le statut courant de tous les produits io-homecontrol® synchronisés.

Émetteur HSM4 io
Le mini-émetteur à 4 touches vous permet de commander jusqu'à deux produits. Les LED de statut vous indiquent si la porte est ouverte ou fermée.



CONSEIL: Les familles avec enfants apprécieront tout particulièrement ce petit plus en matière de sécurité. Une cellule photoélectrique installée dans l'ouverture du garage immobilise directement la porte. Une sécurité supplémentaire à faible coût.



Quand high-tech est synonyme de sécurité

Des accessoires malins pour la maison

Pour votre confort et votre sécurité au quotidien, Hörmann met continuellement au point des solutions intelligentes et personnalisées. Vous pouvez miser sur des concepts high-tech modernes comme par exemple le scanner digital permettant d'ouvrir de façon sûre et confortable votre porte du bout du doigt.

Les accessoires de confort et de sécurité fixes

Clavier à code sans fil à touches éclairées

Le clavier à code Hörmann se décline en deux versions. Il s'installe en un clin d'œil, puisqu'aucun câble ne doit être installé. Le code secret saisi est transmis par radio.

Economique, le clavier FCT 3b à trois fonctions est équipé d'un solide capot de protection.

Confortable, le clavier FCT 10b à dix fonctions est équipé de touches résistantes aux intempéries.

Clavier à code à touches éclairées

Avec le CTR 1b (pour une fonction), il vous suffit de saisir votre code chiffré personnel.

Le CTR 3b dispose de trois fonctions.

Clavier à code

CTR 1d/CTR 3d (identique au FCT 3b) avec couvercle, sans éclairage du clavier, pour une ou trois fonctions.

CTV 1/CTV 3

(non illustré)

Avec clavier à l'épreuve du vandalisme, offre les mêmes fonctions que le modèle CTR 1b/CTR 3b.

Transpondeur

pour une fonction

Il suffit de placer la clé à transpondeur codée environ 2 cm devant le clavier. Deux clés sont fournies. D'autres sont disponibles sur demande. Le TTR 100 confortable identifie jusqu'à cent clés. Le TTR 1000 identifie jusqu'à mille clés.

Lecteur digital

Lecteur digital sans fil

Votre empreinte digitale suffit pour ouvrir votre porte de garage de façon sûre et confortable. La deuxième fonction vous permet de commander par exemple une autre porte de garage, un portail d'entrée ou la porte d'entrée. Le lecteur digital est disponible en deux versions : FL 12 pour mémoriser 12 empreintes digitales ou FL 100 pour mémoriser 100 empreintes.

Disponible également comme lecteur digital sans fil FFL 12 pour jusqu'à 12 empreintes digitales individuelles.



Clavier à code sans fil FCT 3b avec capot de protection



Clavier à code sans fil FCT 10b



Clavier à code CTR 1b/3b



Transpondeur TTR 100/1000



Lecteur digital FL12/FL100



Lecteur digital sans fil FFL 12 // NOUVEAU



Contacteur à clé

Pour encastrement dans le mur ou fixation en applique, en deux versions, avec trois clés chacun.

ESU, ESA

STUP, STAP

Bouton-poussoir à touche éclairée

Le IT 1b vous permet d'ouvrir la porte avec touche éclairée.

Le IT 3b pour les motorisations SupraMatic offre en outre la possibilité d'une commande séparée de la lampe de motorisation, ainsi que la possibilité de couper la motorisation, par ex. pendant les vacances.

IT 1b

IT 3b

Bouton-poussoir sans fil

Avec le FIT 2 vous pouvez commander deux motorisations ou fonctions de commande. La commande se fait par des touches à impulsion ou des contacteurs à clé en option, qui peuvent par exemple être couplés au FIT 2 pendant les vacances.

FIT 2

Cellule photoélectrique

Les cellules photoélectriques sont faciles à monter et augmentent considérablement la sécurité à un prix raisonnable.

EL 101



A la pointe de la technique

Confort d'utilisation et sécurité maximale

Chez Hörmann, la sécurité de l'utilisateur d'une porte de garage a de tous temps constitué une priorité absolue. Grâce à ses solutions novatrices, Hörmann fixe la norme dans ce domaine. Les innombrables brevets Hörmann en sont la preuve. Ils assurent chaque jour votre sécurité et celle de votre famille.

Dispositifs de sécurité selon la norme européenne 13241-1



Technique à ressorts de traction avec double système de ressort

Les portes sectionnelles Hörmann à ressorts de traction doubles et câbles doubles de chaque côté protègent la porte contre toute chute. Grâce au système breveté de double ressort, un ressort qui se rompt ne peut être éjecté et personne ne risque d'être blessé.

Les portes sectionnelles jusqu'à 3000 mm de largeur et 2625 mm de hauteur sont équipées de série de la technologie à ressorts de traction éprouvée.

Brevet Hörmann



Technique à ressorts de torsion avec sécurité de rupture de ressort intégrée

Les portes sectionnelles Hörmann à ressorts de torsion des deux côtés se distinguent par la système breveté de sécurité de rupture de ressort. En cas de rupture d'un ressort, elle stoppe immédiatement le mouvement de la porte et le tablier ne tombe pas. Les portes de dimensions supérieures à 3000 mm de largeur et 2625 mm de hauteur, portillon incorporé ou à remplissage en bois massif, sont équipées de la technologie à ressorts de torsion.

Brevet Hörmann



Guidage sécurisé de la porte dans les rails de roulement de sûreté

Les galets réglables brevetés, les supports-galets stables et les rails de roulement de sécurité empêchent tout déraillement. Le tablier est ainsi positionné sous le plafond en toute sécurité.

Brevet Hörmann



Sécurité anti-pincement à l'extérieur, à l'intérieur et aux charnières

La forme exclusive des sections de porte exclut toute possibilité de pincement entre les panneaux et au niveau des aux charnières. Seul Hörmann propose cette sécurité anti-pincement sûre.

Brevet Hörmann



Sécurité latérale sur les montants latéraux

Chez Hörmann, les montants sont complètement fermés, de bas en haut. Impossible de glisser les doigts entre le tablier et le montant !

Sécurité parachute

Sécurité anti-pincement

Chez Hörmann les portes sectionnelles sont testées et certifiées suivant les exigences de sécurité strictes de la norme européenne 13241-1 et ceci en tant qu'élément séparé ou en combinaison avec une motorisation. Vous ne trouverez aucune porte sectionnelle plus sûre. La comparaison vaut la peine !





Fiabilité 365 jours par an

Contrôlée et certifiée

La qualité jusque dans le moindre détail, c'est ce qui fait la différence et c'est ce qui vous garantit la sécurité. Car en fin de compte votre nouvelle porte doit vous offrir des années de satisfaction. C'est pour cette raison que les portes sectionnelles Hörmann satisfont toujours largement aux normes les plus sévères.

Caractéristiques de performance suivant la norme européenne 13241-1

Isolation thermique

Insonorisation

Étanchéité

Charge au vent



Les quatre caractéristiques de performance essentielles pour les portes de garage ont fait l'objet d'un contrôle et d'une certification chez Hörmann. Outre les exigences de sécurité, elles sont importantes pour le choix de votre porte. Par exemple : isolation thermique et acoustique du garage, étanchéité contre les intempéries et charge au vent en particulier dans les régions venteuses.

Isolation thermique

Portes en acier à double paroi 42/20 mm	
Profils	U=1,00 W/m ² K
Tablier	U=1,36 W/m ² K
Porte installée ¹⁾	U=1,80 W/m ² K

Portes en acier à double paroi 42 mm	
Profils	U=0,50 W/m ² K
Tablier	U=0,90 W/m ² K
Porte installée ¹⁾	U=1,30 W/m ² K

Portes en acier à simple paroi	
Tablier	U=6,00 W/m ² K
Porte installée ¹⁾	U=6,40 W/m ² K

Portes à remplissage en bois massif	
Tablier	U=2,50 W/m ² K
Porte installée ¹⁾	U=2,90 W/m ² K

Insonorisation

Portes en acier à simple paroi	R= env. 20 dB
Portes en acier à double paroi 42/20 mm	R= env. 21 dB
Portes en acier à double paroi 42 mm	R= env. 22 dB

Étanchéité

Air	Portes en acier à simple paroi	Classe 0*
	Portes en acier à double paroi	
	A rainures	Classe 2
	Portes en acier à double paroi	
	A cassettes et rainures L	Classe 3
	Portes avec remplissage en bois massif	Classe 0*
Eau	Portes en acier à simple paroi	Classe 0*
	Portes en acier à double paroi	Classe 3**
	Portes avec remplissage en bois massif	Classe 0*

* Portes avec grilles d'aération, sur demande classes 2-3

** jusqu'à 70 Pa de pression d'eau

Charge au vent

Portes en acier à simple paroi	Classe 2
Portes en acier à double paroi 42/20 mm	Classe 3
Portes en acier à double paroi 42 mm	Classe 3
Portes avec remplissage en bois massif	Classe 3

Classes de charge au vent supérieures sur demande

¹⁾ Les valeurs U sont valables pour des portes installées de 10 m² de surface de tablier, sans vitrage



Joint d'étanchéité sur les quatre côtés, joints intermédiaires

Hörmann utilise exclusivement des joints d'étanchéité à élasticité permanente et résistants aux intempéries.

Les portes à double paroi possèdent en outre des joints intermédiaires de haute qualité entre chaque section de porte.



Joint d'étanchéité au sol

Le joint d'étanchéité souple creux à grand volume compense les petites irrégularités du sol.



Exclusivement chez Hörmann

Protection optimale et durable

Contrairement aux solutions proposées par la concurrence, le pied synthétique du cadre dormant protège durablement votre porte de garage des éventuels dégâts dus à la rouille, en particulier dans les constructions neuves, mais également en cas d'eau stagnante. Le pied de cadre dormant enveloppe complètement le montant latéral dans la zone sujette à la corrosion. C'est la seule protection longue durée efficace. Le pied du cadre dormant ne fait pas partie de l'équipement des portes LPU 40 XXL ni de la porte sectionnelle en aluminium.

Brevet déposé

Finie la rouille due :

- A une chape agressive
- Au nettoyage acide des sols
- Au sel d'épandage



Portes sectionnelles de garage

Dimensions et données techniques

Domaine dimensionnel (largeurs et hauteurs intermédiaires sur demande)																Dimensions en mm		
Hauteur de porte Dimension de commande Dimension modulaire (RM)																Norme = dimensions standards livrables, dépendant du type et du motif de porte		
	3000						Norme											
	2875																	
	2750																	
	2625																	
	2500																	
	2375																	
	2250																	
	2125																	
	2000																	
1875																		
	2250	2375	2500	2625	2750	3000	3250	3500	3750	4000	4250	4500	4750	5000	5250	5500**		
	Largeur de porte						Dimension de commande			Dimension intérieure du cadre dormant (LZ)								
Dimension intérieure de garage Largeur (min.)	2430	2555	2680	2805	2930	3180	3430	3680	3930	4180	4430	4680	4930	5180	5430	5680		

Hauteur de porte Dimension de commande Dimension modulaire (RM)	Ferrure Z		Ferrure N		Ferrure L	
	Hauteur (min.) sous plafond	Passage libre en hauteur	Hauteur (min.) sous plafond	Passage libre en hauteur	Hauteur (min.) sous plafond	Passage libre en hauteur*
Portes de garage automatisées						
3000			3210	3000	3115	2970
2875			3085	2875	2990	2845
2750			2960	2750	2865	2720
2625	2740	2595	2835	2625	2740	2595
2500	2615	2470	2710	2500	2615	2470
2375	2490	2345	2585	2375	2490	2345
2250	2365	2220	2460	2250	2365	2220
2125	2240	2095	2335	2125	2240	2095
2000	2115	1970	2210	2000	2115	1970
1875	1990	1845	2085	1875	1990	1845
Portes à manœuvre manuelle						
3000			3210	2950	3100	2900
2875			3085	2825	2975	2775
2750			2960	2700	2850	2650
2625	2725	2545	2835	2575	2725	2525
2500	2600	2420	2710	2450	2600	2400
2375	2475	2295	2585	2325	2475	2275
2250	2350	2170	2460	2200	2350	2150
2125	2225	2045	2335	2075	2225	2025
2000	2100	1920	2210	1950	2100	1900
1875	1975	1795	2085	1825	1975	1775

* Pour les portes de plus de 3010 mm de largeur, le passage libre en hauteur est réduit de 50 mm.

**LPU 40
Motifs à rainures M et L avec surface Silkgrain en version porte sectionnelle XXL

Les portes en bois de toutes dimensions sont équipées de la technique à ressorts de torsion.

Dimensions de rénovation*

Hauteur de porte Dimension de commande Dimension modulaire (RM)	Norm = dimensions standards livrables, dépendant du type et du motif de porte				Hauteur de porte Dimension de commande Dimension modulaire (RM)	Ferrure Z	
						Hauteur (min.) sous plafond	Passage libre en hauteur
2205		Norme	Norme		2205	2320	2175
2080	Norme	Norme	Norme	Norme	2080	2195	2050
1955	Norme	Norme	Norme		1955	2070	1925
	2190	2315	2440	2940	Portes à manœuvre manuelle		
	Largeur de porte Dimension de commande				2205	2305	2125
	Dimension intérieure du cadre dormant (LZ)				2080	2180	2000
Dimension intérieure de garage Largeur (min.)	2370	2495	2620	3120	1955	2055	1875

* Tout type de porte sauf: portes LPU à cassettes L ou C à surface Woodgrain, à cassettes S à surface Decograin et porte LTH.

Portes sectionnelles de garage

Dimensions et données techniques

Domaine dimensionnel, portes LPU 40 XXL (Motifs à rainures M et L avec surface Silkgrain en version porte sectionnelle XXL)

Hauteur de porte Dimension de commande Dimension modulaire (RM)		
2250	Norme	Norme
2125	Norme	Norme
2000	Norme	Norme
	6000	6500
Largeur de porte Dimension de commande (LZ)		
Dimension intérieure de garage Largeur (min.)	6250	6750

Hauteur de porte Dimension de commande Dimension modulaire (RM)	Ferrure N		Ferrure L	
	Hauteur (min.) sous plafond	Passage libre en hauteur	Hauteur (min.) sous plafond	Passage libre en hauteur
	Portes de garage automatisées			
2250	2640	2250	2510	2200
2125	2515	2125	2385	2075
2000	2390	2000	2260	1950
	Portes à manœuvre manuelle			
2250	2640	2250	2550	2200
2125	2515	2125	2375	2075
2000	2390	2000	2200	1950

Variantes de ferrures

Ferrure à ressorts de traction (Z)
avec technique à ressorts de traction
(sauf pour portes sectionnelles LPU 40 XXL)

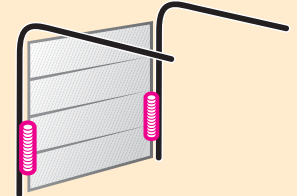

Ferrure normale (N) avec
technique à ressorts de torsion

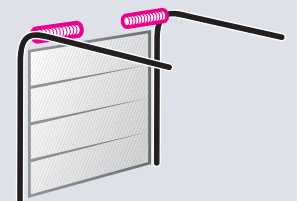

Ferrure pour linteau insuffisant (L)
avec technique à ressorts de torsion

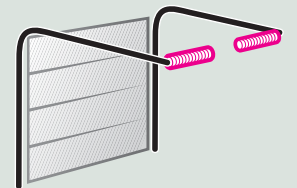

Pour plus d'informations sur
ces ferrures et d'autres
variantes, voir les données
techniques ou demandez
conseil à votre distributeur
Hörmann.

Portes sectionnelles de garage

Dimensions et données techniques

Variantes de ferrure et dimensions de montage, tous types de porte

Dimensions en mm

	Ferrure Z	Ferrure N	Ferrure L
Portes de garage automatisées	Pour portes avec technique à ressorts de traction	Pour portes avec technique à ressorts de torsion	Pour portes avec technique à ressorts de torsion
Longueur totale de motorisation avec			
Hauteur de porte jusqu'à 2125 (rail K)	3200		3200
Hauteur de porte jusqu'à 2250 (rail K)		3200	
Hauteur de porte jusqu'à 2375 (rail M)	3450		3450
Hauteur de porte jusqu'à 2500 (rail M)		3450	
Hauteur de porte jusqu'à 3000 (rail L)	4125	4125	4125
Porte à manœuvre manuelle			
Encombrement exigé	RM + 510	RM + 510	RM + 750

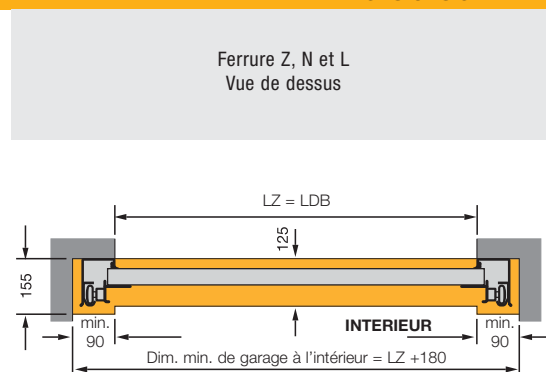

Ferrure Z

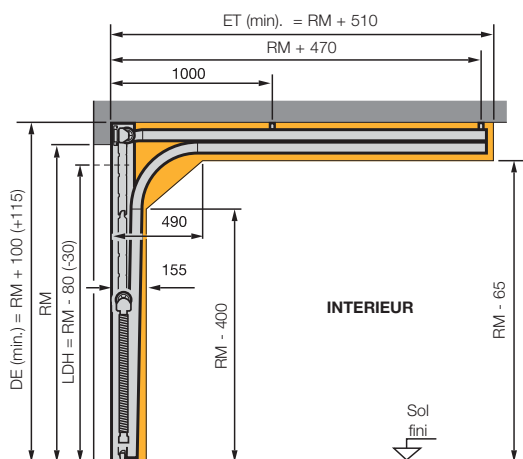

Ferrure N

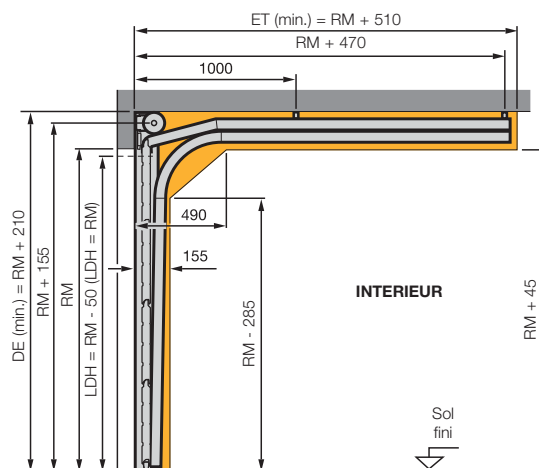

Ferrure L

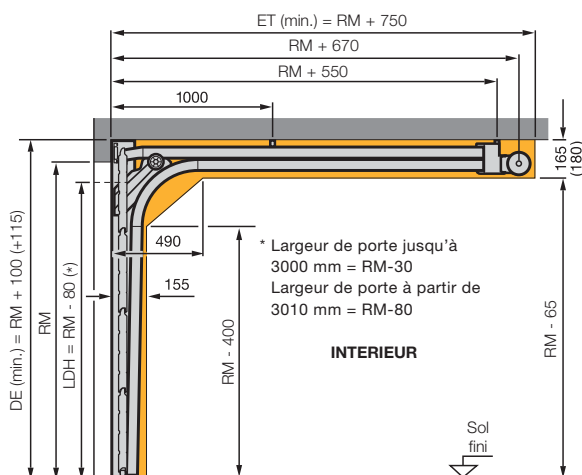

Ferrure H

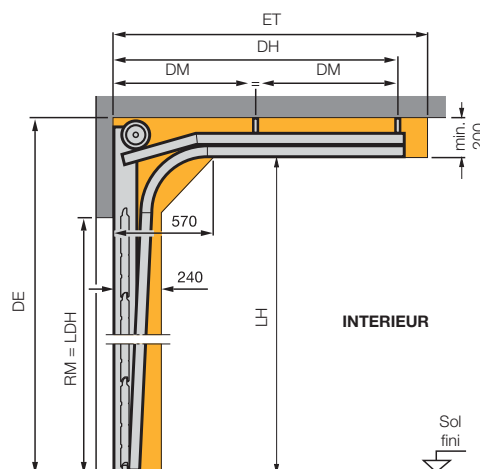

Les dimensions entre crochets sont valables pour la porte avec motorisation.

Si vous êtes intéressé par ce type de ferrure pour portes rehaussées, adressez-vous à votre distributeur Hörmann.

Pour de plus amples informations, reportez-vous aux données techniques.

Portes sectionnelles de garage

Dimensions et données techniques

Variantes de ferrure et dimensions de montage portes LPU 40 XXL			Dimensions en mm
Portes de garage automatisées Longueur totale de motorisation avec	Ferrure N Pour portes avec technique à ressorts de torsion	Ferrure L Pour portes avec technique à ressorts de torsion	Ferrure N et L Vue de dessus
	Hauteur de porte jusqu'à 2125 (rail K)	3200	
	Hauteur de porte jusqu'à 2125 (rail M)	3450	
	Hauteur de porte jusqu'à 2250 (rail M)	3450	
Hauteur de porte jusqu'à 2250 (rail L)		4125	
Porte à manœuvre manuelle Encombrement exigé	RM +440	RM +990	

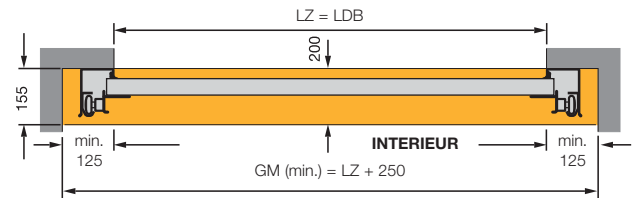

Ferrure N

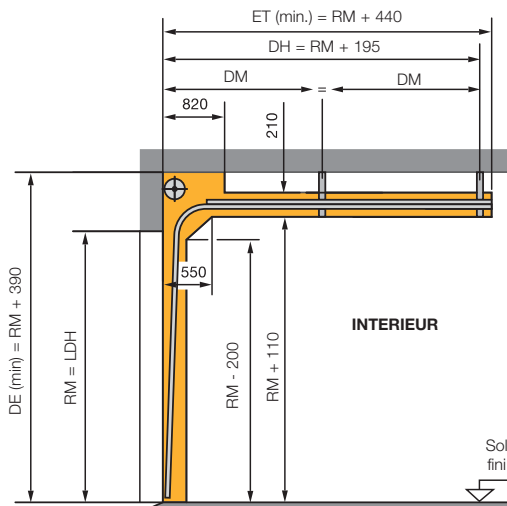

Ferrure L

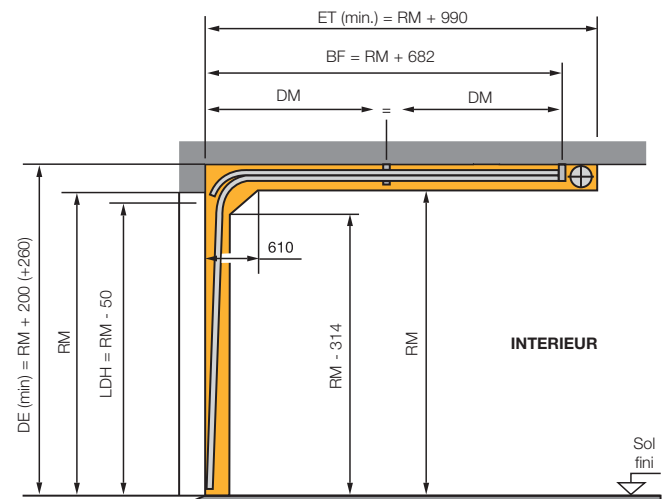

Légende

BF	Fixation de l'arbre à ressort
BW	Fixation des supports de l'arbre
ET	Encombrement
DE	Hauteur sous plafond
DH	Patte de fixation au plafond, arrière
DM	Patte de fixation, centrale
DA	Distance au plafond
GM	Dimension intérieure du garage
H	Retombée de linteau minimum
LDB	Passage libre en largeur
LDH	Passage libre en hauteur
LH	Hauteur des rails de guidage
LZ	Dimension intérieure du cadre dormant (dimension de commande)
RM	Hauteur modulaire (dimension de commande)
WE	Distance de l'arbre

Veillez noter que

Les ouvertures de porte et sols du garage doivent être prêts avant le montage des portes sectionnelles. L'espace libre pour le montage de la porte ne doit en aucun cas être encombré par des conduites d'alimentation, des convecteurs, etc.

Remarque:
Vous trouverez de plus amples informations dans les données techniques.

Portes sectionnelles de garage LPU 40 avec portillon incorporé

Portillon incorporé sans seuil

Dimensions et données techniques

Domaine dimensionnel des portes à portillon incorporé à rainures et cassettes M

Dimensions en mm

Hauteur de porte Dimension de commande Dimension modulaire (RM)										Panneaux		Hauteur de passage du portillon incorporé		Hauteur de la béquille depuis le niveau du sol fini						
										Nombre	Hauteur	Rainures	Cassettes M							
3000										6	500	1955	1955	831						
2875	1,2	2	2	2	2	2										6	479	1871	1871	799
2750										5	550	2155	2155	906						
2625	1,2	2	2	2	2	2										5	525	2055	2055	868
2500										5	500	1955	1955	831						
2375										5	475	1855	1855	793						
2250										4	562	2123	2203	924						
2205										4	550	2075	2155	906						
2125										4	531	1999	2079	877						
2080										4	520	1955	2035	861						
2000										4	500	1875	1955	831						
1955										4	488	1827	1907	813						
1875	1	1	1	1	1	1	1	1	1	4	468	1747	-	782						

Largeur de porte Dimension de commande
Dimension intérieure du cadre dormant (LZ)

 Non-réalisable pour les portes à rainures avec châssis aluminium supérieur

1 Non-réalisable pour l'exécution à cassettes

Un portillon incorporé n'est également pas envisageable pour les portes à cassettes dans les dimensions :
De 2980 à 3100 mm de largeur de porte (LZ) et
De 3700 à 3850 mm de largeur de porte (LZ)

2 non réalisable en surface Decograin et Micrograin

Ferrure N

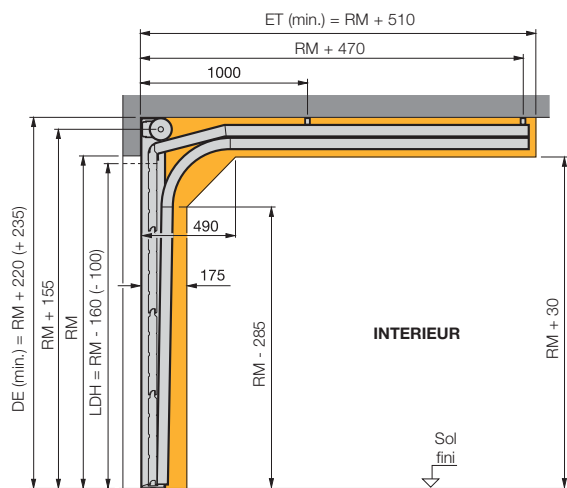

Ferrure L

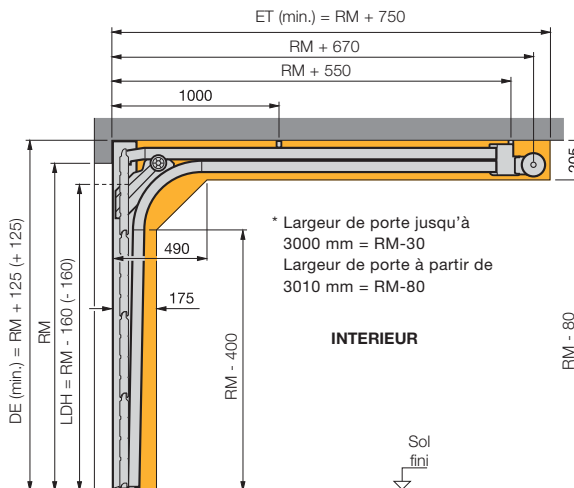

Ferrure N et L (vue de dessus)

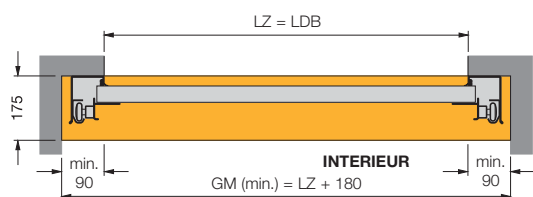

Veillez noter que

La hauteur d'ouverture ne peut pas être inférieure à la dimension de commande de la porte (RM), sans quoi il n'est pas possible d'ouvrir le portillon incorporé.

Les dimensions entre crochets sont valables pour la porte avec motorisation.

Portillons indépendants en acier et bois

Portes sectionnelles de garage

Dimensions et données techniques

Dimensions standards de portillons indépendants en acier (dimensions hors-standards sur demande) Dimensions en mm

Dimensions de commande	Dimensions jour de la baie	Hauteur de béquille depuis le niveau du sol fini		
		Type de profil 1	Type de profil 2	Type de profil 3

Huisserie tubulaire, montage derrière la baie (dim. de commande = dim. hors-tout cadre)

Type de profil 1 et 2 à rainures, cassettes S, M			
990 x 2058	855- 875 x 1990 -2000	955	1050
990 x 2183	855- 875 x 2115 -2125	1010	1050
1115 x 2058	980- 1000 x 1990 -2000	955	1050
1115 x 2183	980- 1000 x 2115 -2125	1010	1050

Huisserie tubulaire, montage dans la baie (dim. de commande = dim. hors-tout cadre)

Type de profil 2 à rainures			
855 x 1990	875 x 2000		1050
855 x 2115	875 x 2125		1050
980 x 1990	1000 x 2000		1050
980 x 2115	1000 x 2125		1050

Huisserie d'angle, butée intérieure (dim. de commande = dim. jour)

Type de profil 1 à rainures, cassettes S, M, type de profil 2 à rainures			
875 x 2000		955	1050
875 x 2125		1010	1050
1000 x 2000		955	1050
1000 x 2125		1010	1050

Huisserie d'angle, butée extérieure (dim. de commande = dim. jour)

Type de profil 2 à rainures, type de profil 3 à rainures, cassettes S,			
875 x 2000			1050 955
875 x 2125			1050 1010
1000 x 2000			1050 955
1000 x 2125			1050 1010

Dimensions standards de portillons indépendants en bois (dimensions hors-standards sur demande)

Montage derrière la baie (dim. de commande = dim. hors-tout cadre)

A rainures, à cassettes V		
1005 x 2190	855- 875 x 2115 -2125	1050
1130 x 2190	980- 1000 x 2115 -2125	1050

A motifs		
1130 x 2190	980- 1000 x 2115 -2125	1050

Vue de dessus

Portillon indépendant en acier
Pose derrière la baie
Exemple profil type 1

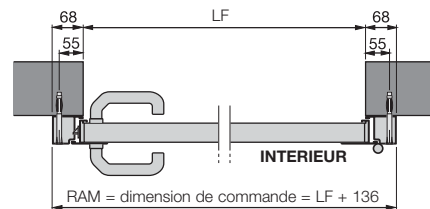

Portillon indépendant en acier
Pose dans la baie
Exemple profil type 2

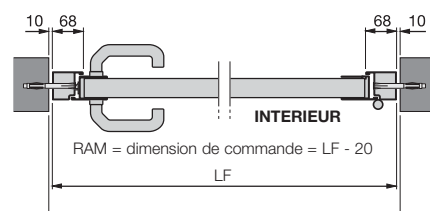

Portillon indépendant en acier avec huisserie d'angle
Exemple de butée extérieure profil type 3

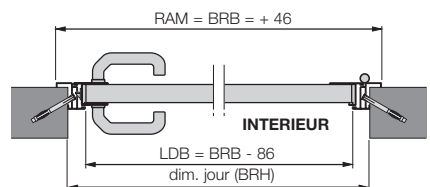

Portillon indépendant en acier
Huisserie tubulaire
Type de profil 2
Pose derrière la baie

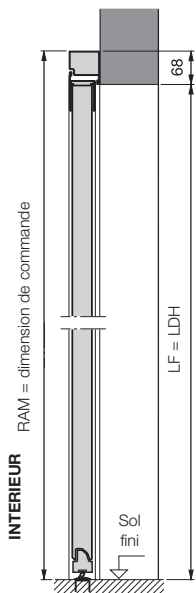

Portillon indépendant en acier
Huisserie tubulaire
Type de profil 2
Pose dans la baie

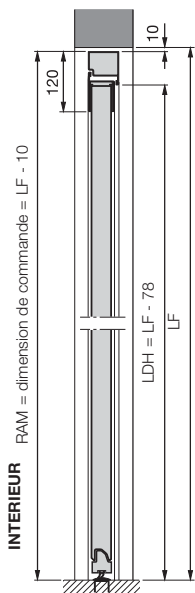

Portillon indépendant en acier
Huisserie d'angle en alu
Type de profil 2
Butée extérieure

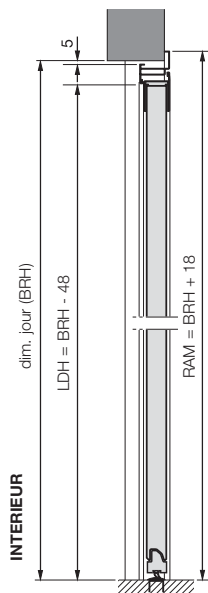

Portillon indépendant en bois
Pose derrière la baie

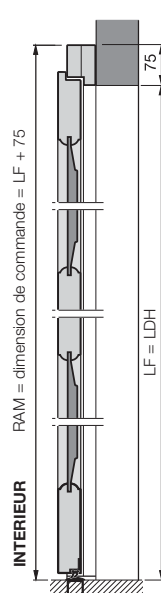

Portillon indépendant en bois
Pose derrière la baie

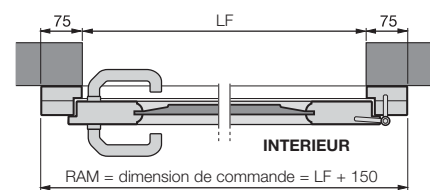

Remarque:
Vous trouverez de plus amples informations dans les données techniques.



Vivez la qualité Hörmann

Portes d'entrée

Quels que soient vos besoins et vos exigences, vous trouverez un modèle qui vous convient dans notre vaste gamme de portes d'entrée.

Auvents

Un complément pratique pour la porte d'entrée de vos rêves.

Portes en acier

Montage rapide: des portes solides pour toutes les pièces de la maison de la cave au grenier.

Huisseries

Choisissez un modèle dans notre large éventail de produits pour la construction, l'agrandissement et la rénovation.

Portes de garage

Correspondant à votre style architectural personnel: Portes basculantes ou sectionnelles en acier ou en bois.

Motorisations

Profitez du confort: motorisations Hörmann pour portes de garage et portails d'entrée.



Hörmann et io-homecontrol®

Automatisation sans fil pour toute la maison: plus de confort, plus de sécurité et moins d'énergie consommée ! Le protocole de transmission standardisé permet de commander et de consulter le statut des motorisations de la porte de garage et du portail d'entrée ainsi que les produits domotiques d'autres fabricants compatibles avec io-homecontrol® avec un seul émetteur.

Vous trouverez plus d'informations au sujet de io-homecontrol® dans la brochure Hörmann spéciale.



io-homecontrol® repose sur une technologie avancée, sécurisée et sans-fil, facile à installer. Les produits io-homecontrol® communiquent entre eux pour offrir plus de confort, de sécurité et d'économies d'énergie.

www.io-homecontrol.com

Hörmann: l'assurance de la qualité



Hörmann KG Amshausen



Hörmann KG Antriebstechnik



Hörmann KG Brandis



Hörmann KG Brockhagen



Hörmann KG Dissen



Hörmann KG Eckelhausen



Hörmann KG Freisen



Hörmann KG Ichtershäusen



Hörmann KG Werne



Hörmann Genk NV, Belgique



Hörmann Beijing, China



Hörmann LLC, Montgomery IL, USA

En tant que seul fabricant complet sur le marché européen, le groupe Hörmann propose une large gamme d'éléments de construction, provenant d'une seule source. Ils sont fabriqués dans des usines spécialisées suivant les procédés de fabrication à la pointe de la technique. Grâce au réseau européen de vente et de service, orienté vers le client et la présence sur le marché aux Etats-Unis et en Chine, Hörmann se positionne comme un partenaire international performant pour tous les éléments de fermeture. Hörmann, l'assurance de la qualité.

PORTES DE GARAGE

MOTORISATIONS

PORTES INDUSTRIELLES

EQUIPEMENTS DE QUAI

BLOCS-PORTES

HUISSERIES